

ZAHNSTANGEN

Produktdatenblatt

CRM5

- Nylon Zahnstange mit Stahlkern (1m).
- *Befestigungsschrauben nicht enthalten.

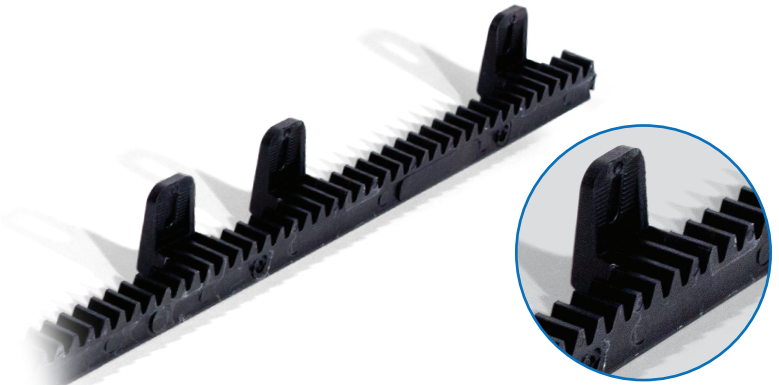

Referenz	Maximales Gewicht	Einheitslänge	Material
CRM5	800Kg	1m	Nylonbeschichteter Stahl

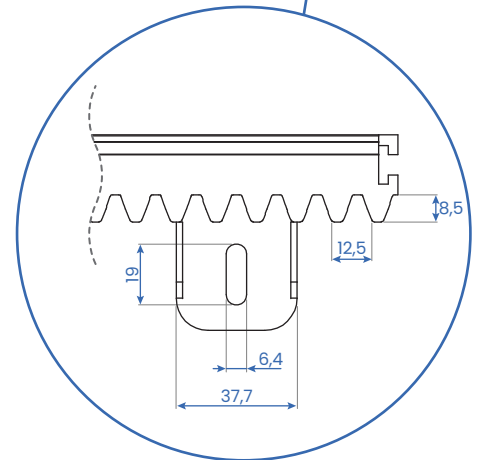
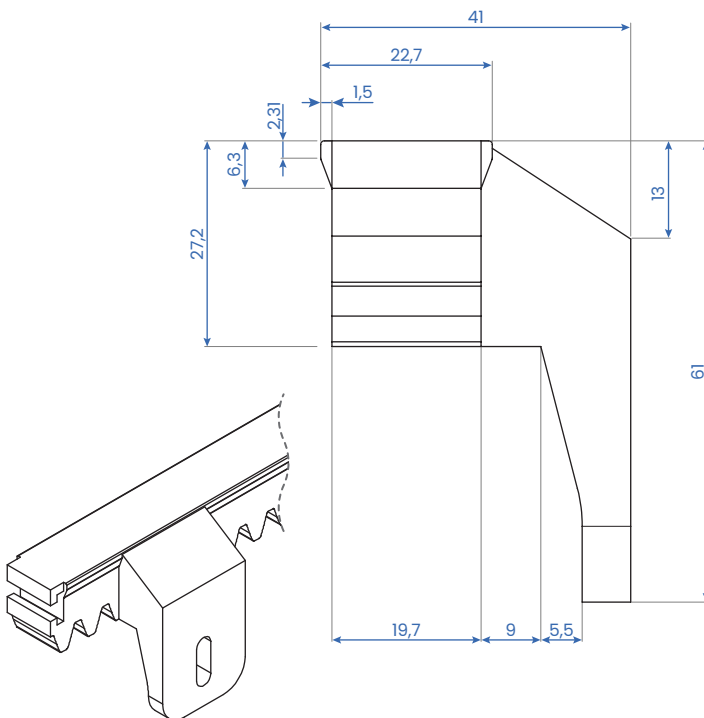
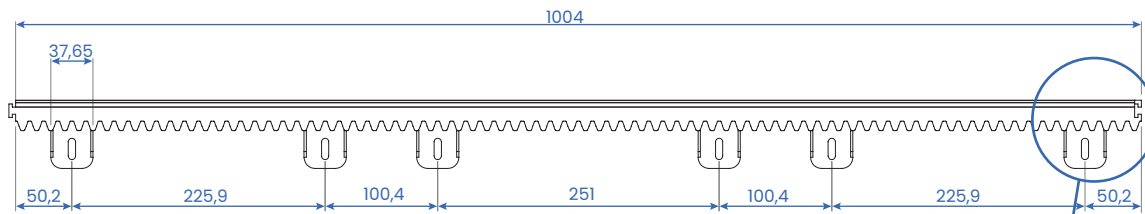

MCP24

- Box mit 24 Schrauben und 24 Unterlegscheiben für 4m Zahnstangen CRM5.