

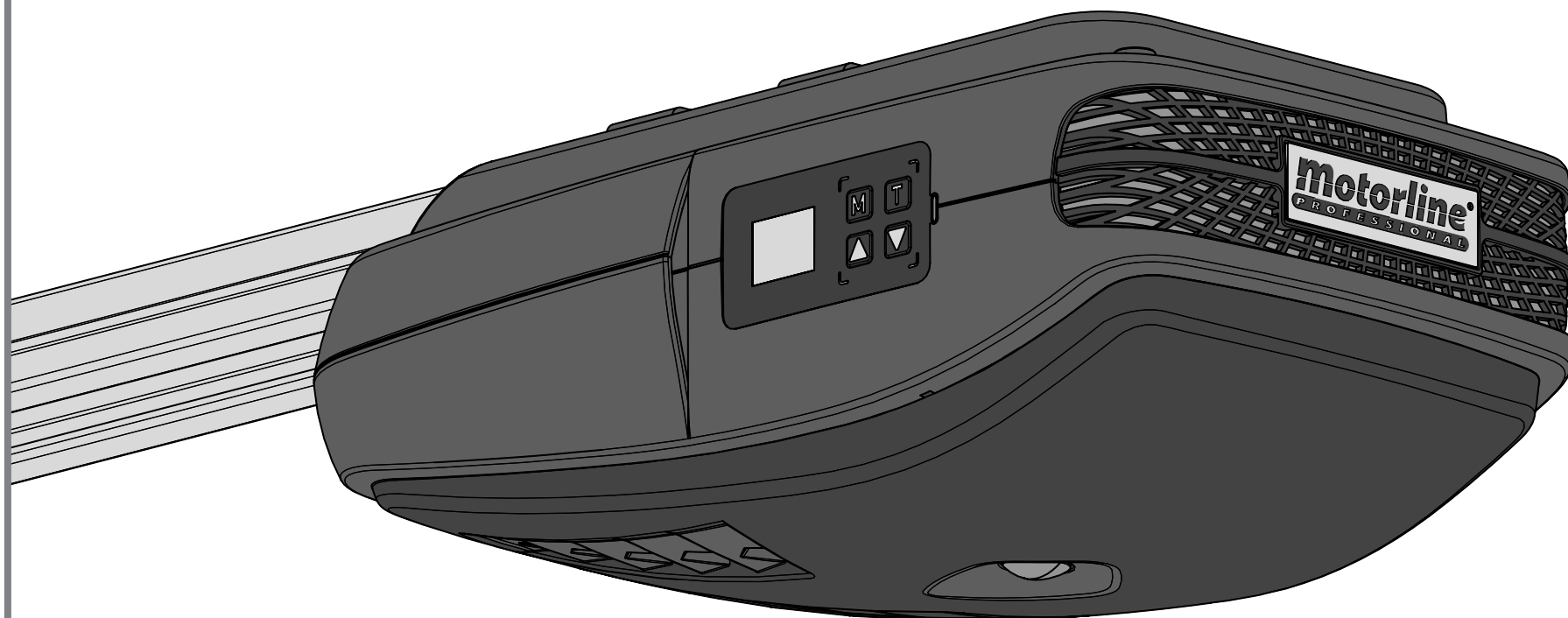

ROSSO PRO

MANUAL DO UTILIZADOR / INSTALADOR









motorline[®]
PROFESSIONAL

00. CONTEÚDO

ÍNDICE

01. AVISOS DE SEGURANÇA	2B
02. A EMBALAGEM	
DENTRO DA EMBALAGEM	5A
03. O AUTOMATISMO	
CARACTERÍSTICAS TÉCNICAS	5B
DESBLOQUEIO MANUAL	6A
INSTALAÇÃO DO MCONNECT LINK (OPCIONAL)	6A
RETIRAR TAMPA SUPERIOR	6B
INSTALAR SENSOR DE MOVIMENTO	6B
TROCAR LEDS DE CORTESIA	7A
TROCAR FUSÍVEL	7A
INFORMAÇÃO PRÉ-INSTALAÇÃO	7B
04. INSTALAÇÃO	
FIXAÇÃO DO MOTOR NA CALHA	8A
INSTALAÇÃO DO AUTOMATISMO	8B
MAPA DE INSTALAÇÃO	10
05. PÓS-INSTALAÇÃO	
BATENTE NA ABERTURA	11A
ESTICAR CORRENTE DA CALHA	11B
MANUTENÇÃO	11B
06. CENTRAL	
LEGENDA	12A
07. PROGRAMAR	
COMANDOS	13B
MÓDULO MMR15	14A
FUNÇÕES DO MENU "P"	15A
PROGRAMAR "P"	15B
FUNÇÕES DO MENU "E"	20B
PROGRAMAR "E"	21A
08. DISPLAY	
INDICAÇÕES DO DISPLAY	24
09. LIGAÇÕES À CENTRAL	
CENTRAL ROSSO PRO	25
FOTOCÉLULAS COM CONEXÃO DE TESTE	26A
MÓDULO RECETOR MMR15 (OPCIONAL)	26B
10. RESOLUÇÃO DE AVARIAS	
MAPA DE ERROS DA CENTRAL	26
INSTRUÇÕES PARA CONSUMIDORES FINAIS / TÉCNICOS ESPECIALIZADOS	28

01. AVISOS DE SEGURANÇA

	Este produto está certificado de acordo com as normas de segurança da Comunidade Europeia (CE).
	Este produto está em conformidade com a Diretiva 2011/65/UE do Parlamento Europeu e do Conselho, relativa à restrição do uso de determinadas substâncias perigosas em equipamentos elétricos e eletrónicos e com a Diretiva Delegada (UE) 2015/863 da Comissão.
	(Aplicável em países com sistemas de reciclagem). Esta marcação indica que o produto e acessórios eletrónicos (ex. carregador, cabo USB, material eletrónico, comandos, etc.) não devem ser descartados como outros resíduos domésticos, no final da sua vida útil. Para evitar possíveis danos ao ambiente ou à saúde humana, decorrentes da eliminação descontrolada de resíduos, separe estes itens de outros tipos de resíduos e recicle-os de forma responsável, para promover a reutilização sustentável dos recursos materiais. Os utilizadores domésticos devem entrar em contacto com o revendedor onde adquiriram este produto ou com a Agência do Ambiente Nacional, para obter detalhes sobre onde e como podem levar esses itens para reciclagem ambientalmente segura. Os utilizadores empresariais devem contactar o seu fornecedor e verificar os termos e condições do contrato de compra. Este produto e os seus acessórios eletrónicos não devem ser misturados com outros resíduos comerciais para lixo.
	Esta marcação indica que as pilhas/baterias não devem ser descartadas como outros resíduos domésticos, no final da sua vida útil. As pilhas/baterias devem ser entregues, para reciclagem, nos pontos de recolha seletiva.
	Os diferentes tipos de embalagens (cartão, plástico, etc.) devem ser objeto de recolha seletiva para a reciclagem. Separe as embalagens e recicle-as de forma responsável.
	Esta marcação indica que o produto e acessórios eletrónicos (ex. carregador, cabo USB, material eletrónico, comandos, etc.), são passíveis de descargas elétricas, pelo contacto direto ou indireto com eletricidade. Seja prudente ao manusear o produto e respeite todas as normas de segurança indicadas neste manual.

01. AVISOS DE SEGURANÇA

AVISOS GERAIS

- Neste manual encontram-se informações de utilização e segurança muito importantes. Leia cuidadosamente todas as instruções do manual antes de iniciar os procedimentos de instalação/utilização e mantenha este manual num lugar seguro para que possa ser consultado sempre que necessário.
- Este produto destina-se exclusivamente à utilização mencionada neste manual. Qualquer outra aplicação ou operação que não esteja considerada é expressamente proibida, pois poderá danificar o produto e/ou colocar pessoas em risco originando ferimentos graves.
- Este manual destina-se principalmente a instaladores profissionais, não invalidando que o utilizador também tenha a responsabilidade de ler atentamente a secção “Normas do Utilizador”, de forma garantir o correto funcionamento produto.
- A instalação e reparação deste equipamento deve ser feita unicamente por técnicos qualificados e experientes, garantindo que todos estes procedimentos sejam efetuados em conformidade com as leis e normas aplicáveis. Os utilizadores não profissionais e sem experiência estão expressamente proibidos de executar qualquer ação, a não ser que tenha sido explicitamente solicitado por técnicos especializados para o fazer.
- As instalações devem ser frequentemente examinadas de forma a verificar o desequilíbrio e os sinais de desgaste ou estragos dos cabos, molas, dobradiças, rodas, apoios ou outros elementos mecânicos de montagem.
- Não utilizar o equipamento se for necessário reparar ou ajustar.
- Na realização da manutenção, limpeza e substituição de peças o produto deverá estar desconectado da alimentação. Incluindo também qualquer operação que exija a abertura da tampa do produto.
- A utilização, limpeza e manutenção deste produto pode ser realizada por pessoas com oito ou mais anos de idade e pessoas cujas capacidades físicas, sensoriais ou mentais sejam reduzidas, ou por pessoas sem qualquer conhecimento do funcionamento do produto, desde que, a estes seja dada supervisão ou instruções por pessoas com experiência no que respeita ao uso do produto de uma maneira segura e que esteja compreendido os riscos e perigos envolvidos.

- As crianças não devem brincar com o produto ou dispositivos de abertura, para evitar que a porta ou portão motorizados sejam acionados involuntariamente.
- Se o cabo de alimentação estiver danificado, deve ser substituído pelo fabricante, pelo serviço pós-venda ou por pessoal igualmente qualificado para evitar perigos.
- O dispositivo deve ser desconectado da rede elétrica ao remover a bateria.
- Garanta que é evitado o bloqueio entre a peça acionada e as peças fixas adjacentes devido ao movimento de abertura da peça acionada.

AVISOS PARA O INSTALADOR

- Antes de começar os procedimentos de instalação, certifique-se que tem todos os dispositivos e materiais necessários para completar a instalação do produto.
- Deve ter em atenção o seu Índice de Proteção (IP) e temperatura de funcionamento, para garantir que é adequado ao local de instalação.
- Forneça o manual do produto ao utilizador e informe-o de como o manusear em caso de emergência.
- Se o automatismo for instalado num portão com porta pedestre, é obrigatória a instalação de um mecanismo de bloqueio da porta enquanto o portão estiver em movimento.
- Não instale o produto de “cabeça para baixo” ou apoiado em elementos que não suportem o seu peso. Se necessário, acrescente suportes em pontos estratégicos para garantir a segurança do automatismo.
- Não instalar o produto em zonas explosivas.
- Os dispositivos de segurança devem proteger as eventuais áreas de esmagamento, corte, transporte e de perigo em geral, da porta ou portão motorizados.
- Verificar se os elementos a automatizar (portões, portas, janelas, estores, etc) estão em perfeito funcionamento, e se estão alinhados e nivelados. Verifique também se os batentes mecânicos necessários estão nos lugares apropriados.
- A central eletrónica deve ser instalada num local protegido de qualquer líquido (chuva, humidade, etc), poeiras e parasitas.
- Deve passar os vários cabos elétricos por tubos de proteção, para

01. AVISOS DE SEGURANÇA

os proteger contra esforços mecânicos, essencialmente no cabo de alimentação. Tenha em atenção que todos os cabos devem entrar na caixa da central eletrónica pela parte inferior.

- Caso o automatismo seja para instalar a uma cota superior a 2,5m do solo ou outro nível de acesso, deverão ser seguidas as prescrições mínimas de segurança e de saúde para a utilização pelos trabalhadores de equipamentos de segurança no trabalho da Diretiva 2009/104/CE do Parlamento Europeu e do Conselho, de 16 de Setembro de 2009.
- Fixe a etiqueta permanente respeitante ao desengate manual o mais próximo possível do mecanismo de desengate.
- Deve ser previsto nos condutores fixos de alimentação do produto um meio de desconexão, como um interruptor ou disjuntor no quadro elétrico, em conformidade com as regras de instalação.
- Se o produto a instalar necessitar de alimentação a 230Vac ou 110Vac, garanta que a ligação é feita a um quadro elétrico com ligação Terra.
- O produto é alimentado unicamente a baixa tensão de segurança com central eletrónica. (só nos motores 24V)
- Peças/produtos com peso superior a 20 kg devem ser manuseados com cuidado especial devido ao risco de ferimentos. Recomenda-se a utilização de sistemas auxiliares adequados para movimentação ou elevação de objetos pesados.
- Preste especial atenção ao perigo de queda de objetos ou movimento descontrolado de portas/portões durante a instalação ou operação deste produto.

AVISOS PARA O UTILIZADOR

- Mantenha este manual num lugar seguro para ser consultado sempre que necessário.
- Caso o produto tenha contacto com líquidos sem que esteja preparado para tal, deve desligar imediatamente o produto da corrente elétrica para evitar curtos-circuitos, e consulte um técnico especializado.
- Certifique-se de que o instalador lhe providenciou o manual do produto e o informou de como manusear o produto em caso de emergência.
- Se o sistema requer alguma reparação ou modificação, desbloqueie o equipamento, desligue a corrente elétrica e não o utilize até todas as

condições de segurança ficarem garantidas.

- No caso de disparo de disjuntores ou falha de fusíveis, localize a avaria e solucione-a antes de reinicializar o disjuntor ou trocar o fusível. Se a avaria não for reparável consultando este manual, contacte um técnico.
- Mantenha a área de ação do portão motorizado livre enquanto o mesmo estiver em movimento, e não crie resistência ao movimento do mesmo.
- Não efetue qualquer operação nos elementos mecânicos ou dobradiças caso o produto esteja em movimento.

RESPONSABILIDADE

- O fornecedor recusa qualquer responsabilidade se:
 - Ocorrerem falhas ou deformações do produto que resultem de uma instalação, utilização ou manutenção incorreta!
 - Se as normas de segurança não forem cumpridas na instalação, utilização e manutenção do produto.
 - Se as indicações presentes neste manual não forem respeitadas.
 - Ocorrerem danos causados por modificações não autorizadas.
 - Nestes casos, a garantia é anulada.

MOTORLINE ELECTROCELOS SA.

Travessa do Sobreiro, nº29
4755-474 Rio Côvo (Santa Eugénia)
Barcelos, Portugal

LEGENDA SÍMBOLOS



• Avisos importantes de segurança



• Informação útil



• Informação de programação



• Informação de potenciômetros



• Informação dos conectores



• Informação dos botões

02. A EMBALAGEM

DENTRO DA EMBALAGEM

Na embalagem irá encontrar os seguintes componentes:

- 01 • 01 Motor
- 02 • 01 Haste principal
- 03 • 01 Haste secundária
- 04 • 02 Comandos
- 05 • 01 Régua - cantoneira de fixação
- 06 • 01 Corda
- 07 • 02 Chapa de fixação do motor à calha
- 08 • 02 Chapa de fixação da calha ao teto
- 09 • 01 Chapa de fixação da calha à padieira
- 10 • 01 Chapa de fixação para portão
- 11 • 01 Chapa de reforço para chapa de fixação ao portão
- 12 • 01 Batente
- 13 • 01 Conjunto de acessórios de fixação
- 01 Suporte de comando

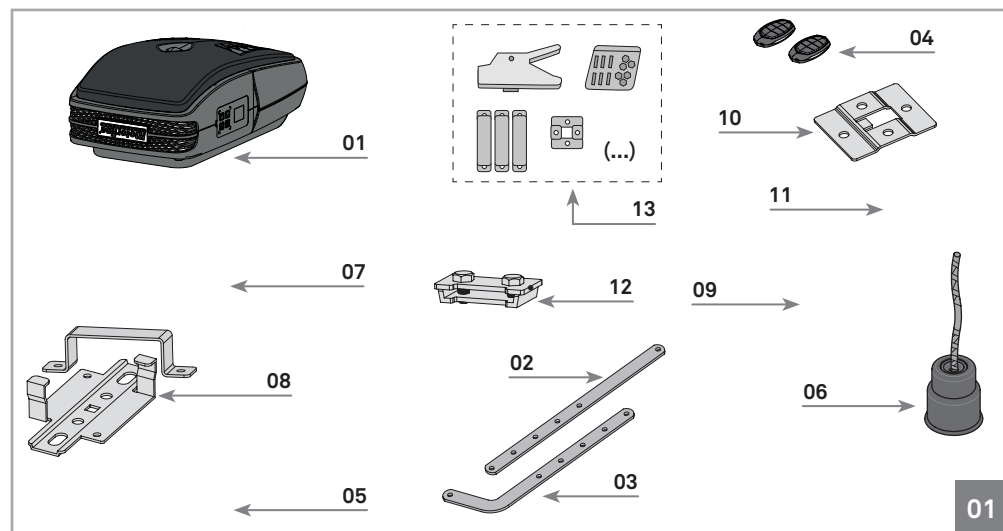

DIMENSÕES

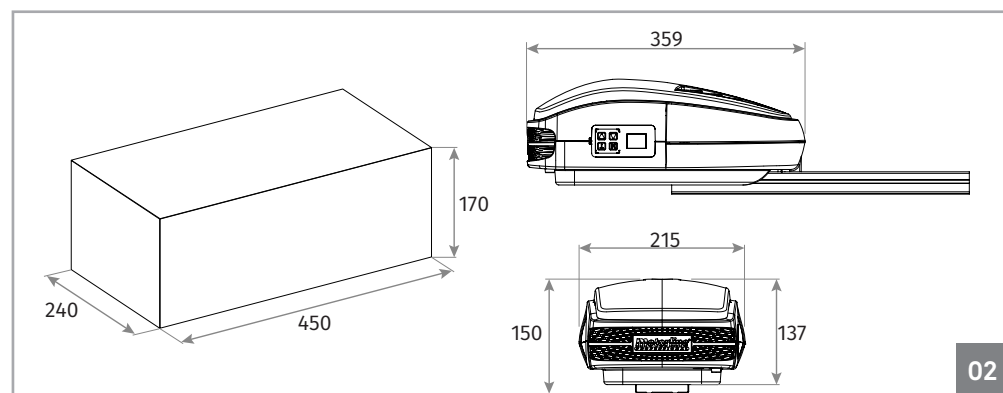

03. O AUTOMATISMO

CARACTERÍSTICAS TÉCNICAS

O **ROSSO PRO** é um automatismo com possibilidade de colocar módulo Wi-fi para gestão e controlo remoto. A central que equipa este motor permite a gestão de motor com encoder de quadradura, garantindo precisão dos movimentos e otimizando o seu controle, tornando-o mais eficiente e portente.

O motor foi desenhado graças com tecnologia brushless para uso super intensivo superior a 150 ciclos por dia. Este motor apresenta um aumento de entradas e saídas no quais nos permite saber os estados da porta, assim como dar ordens separadas de abertura e fecho.

Características de Central de Controlo	
	ROSSO PRO 120
• Alimentação	24Vac
• Saída para Pirlampo	24Vdc 5W Máx.
• Saída para Motor	24Vdc 130W Máx.
• Saída para Acessórios auxiliares	24Vdc 5W Máx.
• Temperatura de funcionamento	-25°C a +55°C
• Recetor Rádio incorporado	433.92MHz ou 868MHz *
• Capacidade máxima de transmissores	200
• Dimensões da Central	170x86mm
• Fusível	8A
• Carga da Bateria	29Vdc 200mA max
• Tipo de bateria	Bateria de lítio MBAT26V2000
• Capacidade do relé de contacto seco	230Vac 8A (carga resistiva)
• Saída estado da porta	Coletor Aberto 24Vdc 100mA max
* Depende do módulo rádio escolhido	

Características do Motor	
	ROSSO PRO 120
• Alimentação	110/230Vac (±10%) 50/60Hz
• Voltagem	24Vdc
• Força máxima	1200N
• Força nominal	600N
• Velocidade máxima	170mm/s
• Ciclos por dia	> 150
• Potência em standby	< 1W
• Potência nominal	150W
• Potência máxima consumida	260W
• Grau de proteção	IP20
• Frequência de trabalho	55%
• Área máxima do portão	18m ²
• Ruído	≤ 50dB
• Dimensão do motor	359x215x137mm
• Temperatura de funcionamento	-25°C a +55°C

Módulo Rádio	
• Descodificação	Rolling Code
• Impedância de entrada	50Ω
• Frequência de receção de transmissores	432MHz / 868MHz
• Sensibilidade	-108dBm
• Memória para transmissores	200

Módulo MMR15	
• Frequência de trabalho	868,00MHz / 869,8MHz
• Grau de proteção	IP70
• Sinal sonoro	70dB
• Canais RF	4
• Número máximo de MX14	4
• Potência do transmissor	+14dBm
• Sensibilidade RF	-110dBm

03. O AUTOMATISMO

DESBLOQUEIO MANUAL

O desbloqueio do automatismo **ROSSO PRO** é muito simples e prático de utilizar. Para o fazer basta puxar a alavanca para baixo (imagem 03).

Para bloquear basta puxar a alavanca para a posição original.

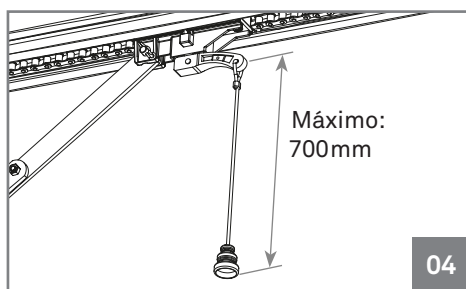
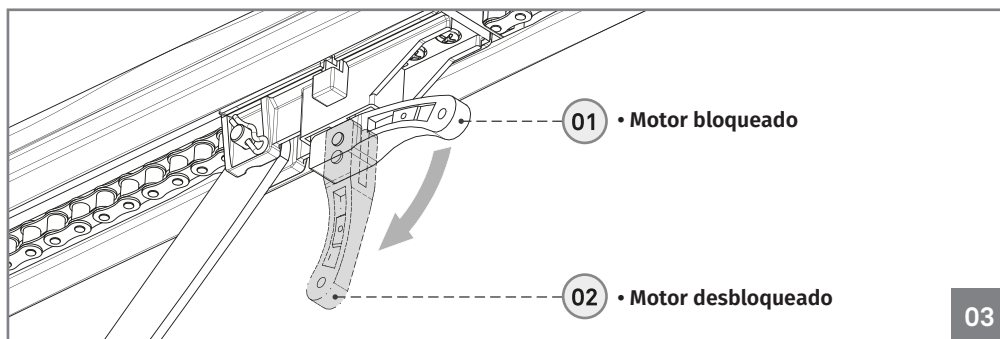

← Com este automatismo é também fornecido um cordel para aplicar na alavanca de desbloqueio, que torna o processo ainda mais prático e cómodo.

INSTALAÇÃO DO MCONNECT LINK (OPCIONAL)

Coloque o Mconnect Link na porta USB-C junto ao display.

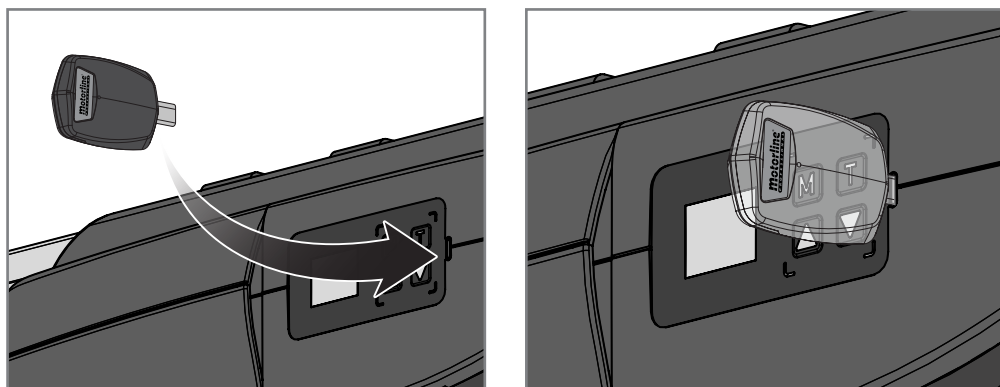

03. O AUTOMATISMO

RETIRAR TAMPA SUPERIOR

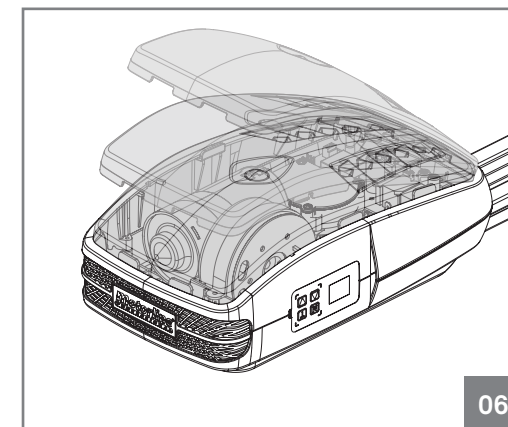
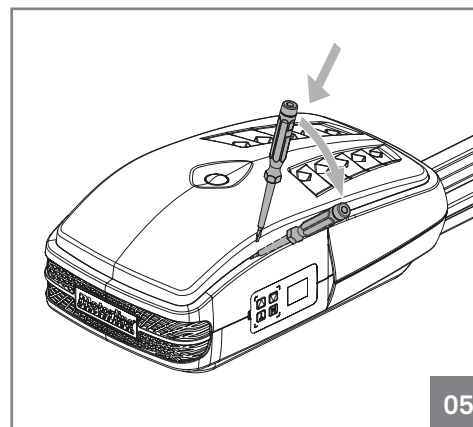

Para retirar a tampa basta inserir uma pequena chave de fendas nos furos laterais, e criar um efeito alavanca para libertar os encaixes entre a tampa superior e o corpo. Depois basta retirar a tampa levantando-a.

INSTALAR SENSOR DE MOVIMENTO

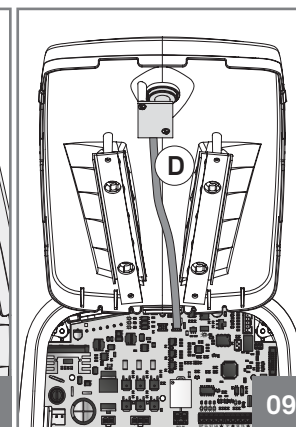
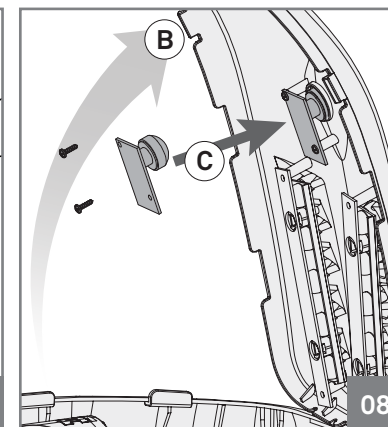
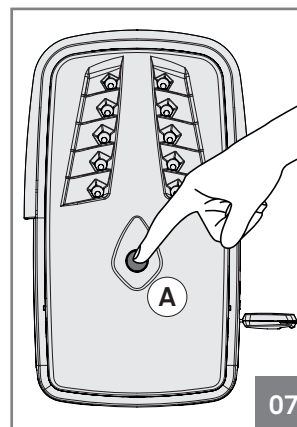

Pressione roda no centro da tampa (A) até ficar solta. De seguida levante a tampa (B), e aparafuse o sensor no interior da tampa (C). Ligue o fio no conector G, na central do motor (D).

03. O AUTOMATISMO

TROCAR LEDS DE CORTESIA

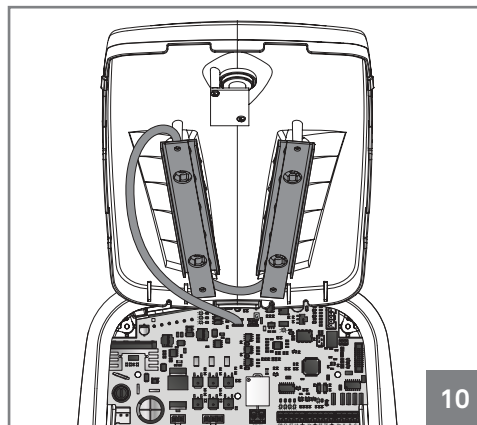
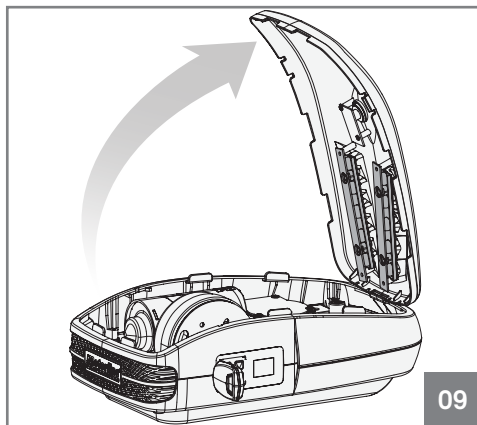

- Para trocar a placa de LEDs deve abrir a tampa superior e desencaixar o fio dos LEDs da central de controlo. Desaperte os parafusos que prende as placas de LEDs à tampa superior e retire a placa. Agora basta colocar a nova placa de LEDs, aparafusá-la, encaixar o fio na central de controlo e voltar a encaixar a tampa no motor.

TROCAR FUSÍVEL

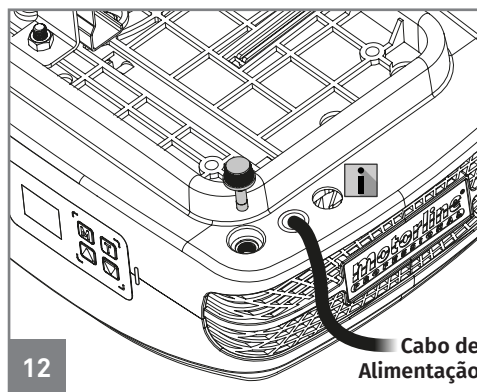
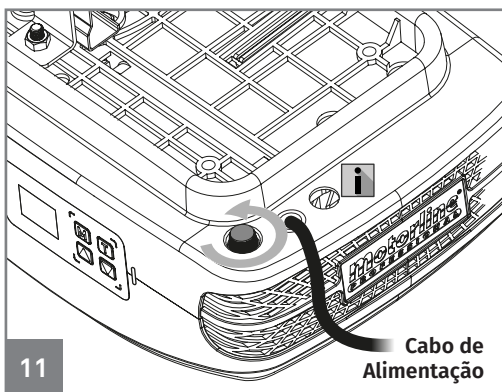

- Para trocar o fusível, deve primeiro desapertá-lo como visível na imagem 11. Depois basta puxar para o retirar (imagem 12). Repita os mesmos passos pela ordem contrária para colocar um novo fusível. O automatismo usa um fusível de 250V 3,15A.



Este furo tem o diâmetro de 12,5mm e é reservado à passagem de cabos suplementares e acessórios.

03. O AUTOMATISMO

INFORMAÇÕES PRÉ-INSTALAÇÃO

Para que o automatismo **ROSSO PRO** funcione correctamente, antes da instalação deve ter em atenção os seguintes parâmetros:

- Leia todos os passos pelo menos uma vez, de forma a inteirar-se do processo de instalação e configuração.
- Certifique-se que a estrutura da porta é sólida e em condições para ser automatizada.
- Verifique se a porta seccionada não apresenta anomalias mecânicas, como pontos de fricção/prisão, pois poderá pôr em causa a durabilidade do automatismo.
- Verifique se a porta está em bom estado para ser instalado o motor. Para isso, eleve-a manualmente a 800mm, 1600mm e 2000mm do solo.
Confira se a porta se mantém suspensa nessas posições ou a descair minimamente. Se a porta começar a subir ou a descer, significa que as molas não estão bem calibradas.
- Verifique o espaço envolvente. Avalie cuidadosamente eventuais perigos que possam causar danos materiais, possível contacto de insetos, infiltrações, entre outros.
- Certifique-se de que o automatismo será ligado a uma tomada de 230V, devidamente protegida com Fio Terra.
- Verifique se existe proteção elétrica adequada contra curto-circuitos/picos de corrente, e ligação terra no Quadro Elétrico.
- Tenha cuidado na eventualidade de manusear diretamente a central de controlo. O incorreto manuseamento pode danificar alguns componentes elétricos.
- Certifique-se que tem preparado todo o material necessário para a instalação.
- Avalie os dispositivos de segurança a instalar. Isto garantirá que acidentes inesperados não aconteçam.



É muito importante que estas precauções sejam respeitadas!

Apenas desta forma pode ser assegurado o correto funcionamento e durabilidade dos automatismos!

04. INSTALAÇÃO

FIXAÇÃO DO MOTOR NA CALHA



Com as calhas standard, poderá apenas automatizar portas com altura máxima de 2500mm.

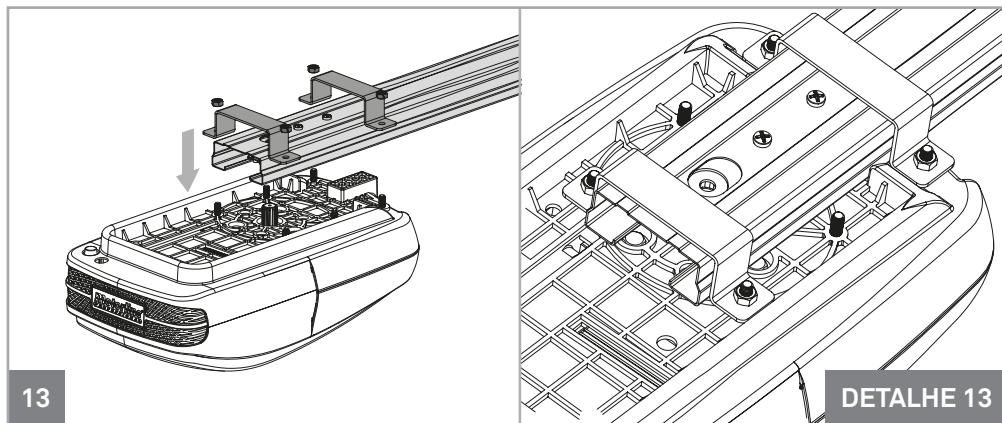

01 • A fixação da **calha de ferro** no automatismo deve ser feita utilizando as chapas e fêmeas M6 como mostrado na figura acima. Deve apertar em 4 parafusos, deixando os dois do meio livres.

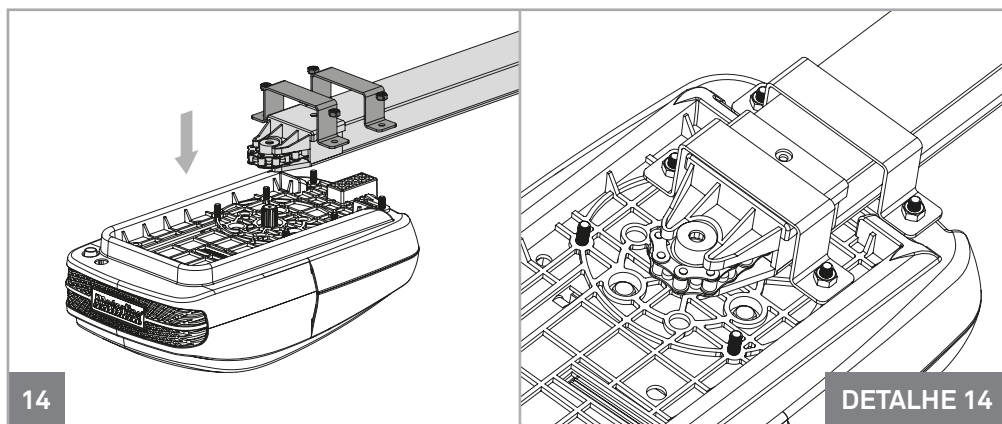

02 • A fixação da **calha de alumínio** no automatismo deve ser feita utilizando as chapas e fêmeas M6 como mostrado na figura acima. Deve apertar em 4 parafusos, deixando os dois mais à frente livres.

04. INSTALAÇÃO

INSTALAÇÃO DO AUTOMATISMO

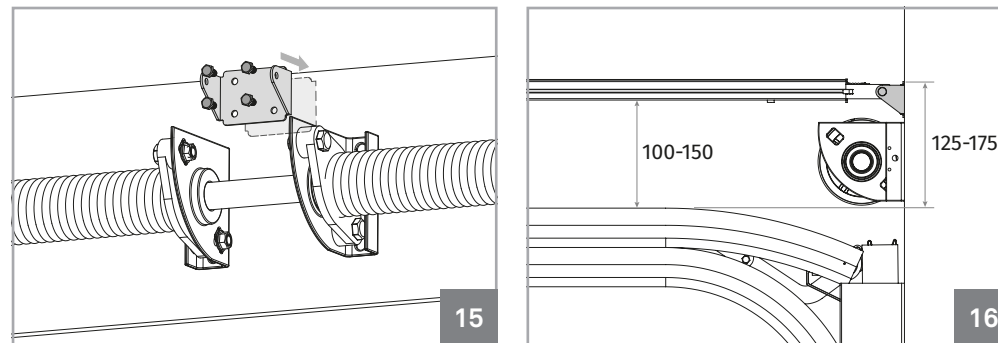

01 • Fixar a chapa de suporte da calha à padieira, como visível na imagem 15. Na imagem 16 pode ver-se a distância a manter entre a calha do portão e a parte superior da chapa de suporte (125-175mm).

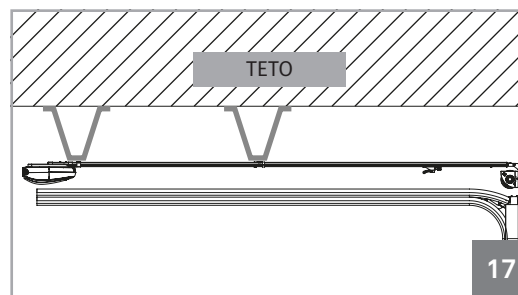

← Nota • Caso não possa fixar a calha ao teto por não respeitar as medidas acima, deve criar uma estrutura sólida para a poder fixar nas medidas corretas. Essa estrutura poderá ser fixa no teto como visível na imagem 17.

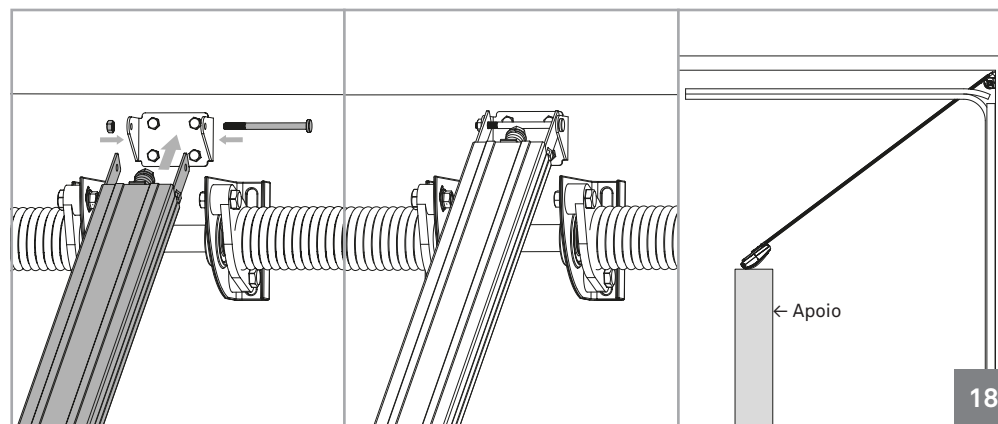

02 • Apertar a calha na chapa de fixação já colocada. Para facilitar a tarefa, pode fazê-lo com a calha inclinada (motor no chão/apoio) o que facilita a instalação pois apenas tem de manusear a zona da calha a fixar.

04. INSTALAÇÃO

INSTALAÇÃO DO AUTOMATISMO

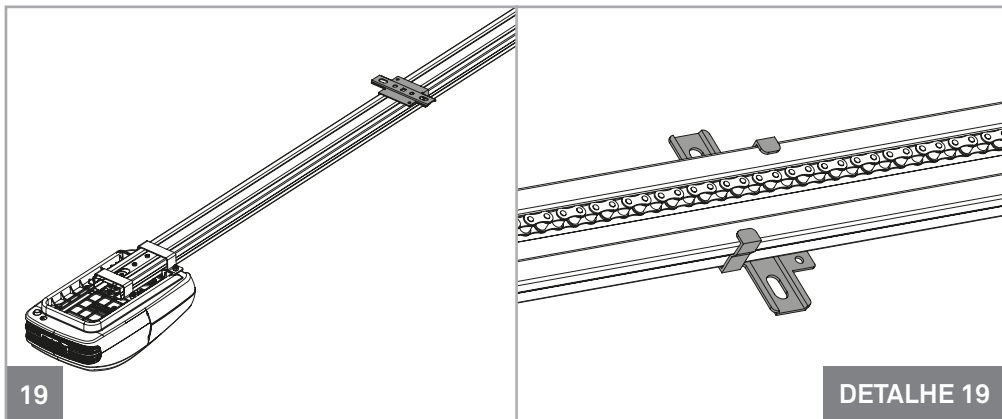

03 • Colocar chapa de fixação da calha ao teto sensivelmente a meio da calha de ferro como visível nas imagens acima.



04 • Suba o motor até que a calha fique nivelada horizontalmente. Caso seja necessário, deve criar uma estrutura de apoio a uma superfície sólida como demonstrado na página anterior, de maneira que a calha fique nivelada (imagem 17).

Marque as furações da chapa no teto e/ou estrutura e faça os furos necessários para a fixar.

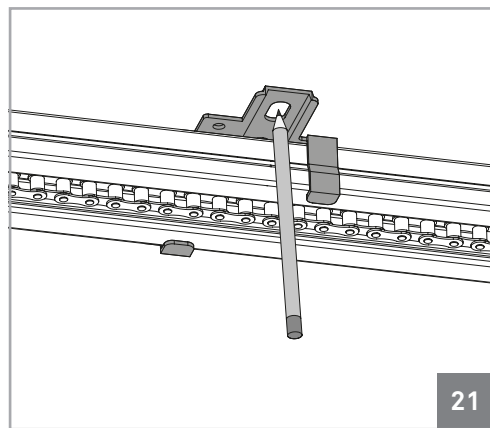

04. INSTALAÇÃO

INSTALAÇÃO DO AUTOMATISMO

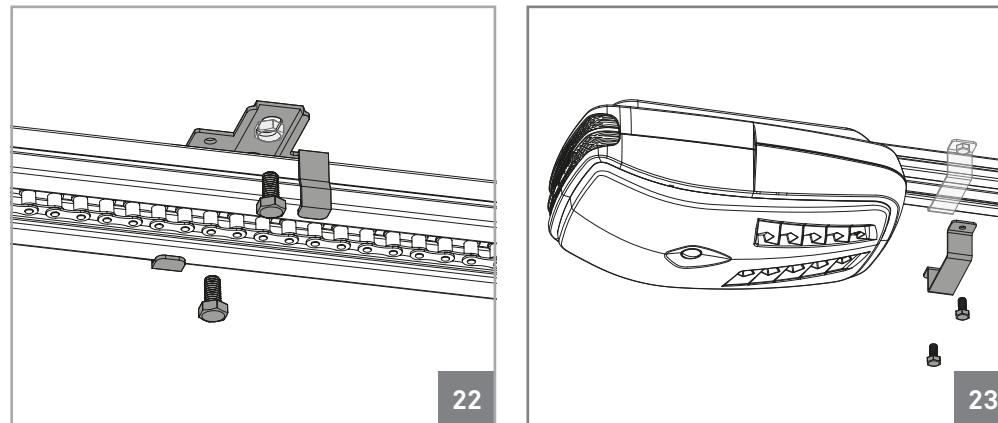

05 • Depois de subir a calha e marcar as furações, deve fixar a chapa com parafusos. De seguida, deve usar a braçadeira de aperto para reforçar a fixação, desta vez perto do motor (imagem 23)

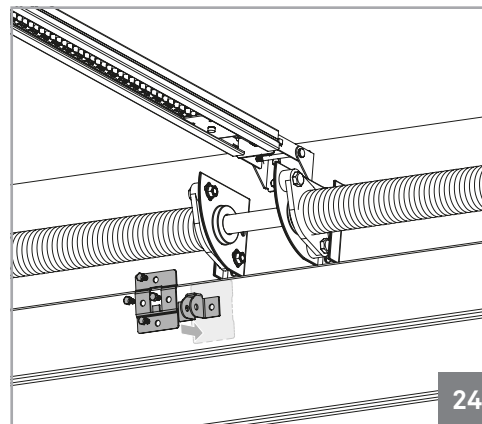

06 • Fixe a chapa ao painel superior da porta. A chapa deve ficar centrada horizontalmente com o painel, de forma a ficar alinhada com a calha. Deve também ser fixa o mais acima possível, como visível na imagem 24.

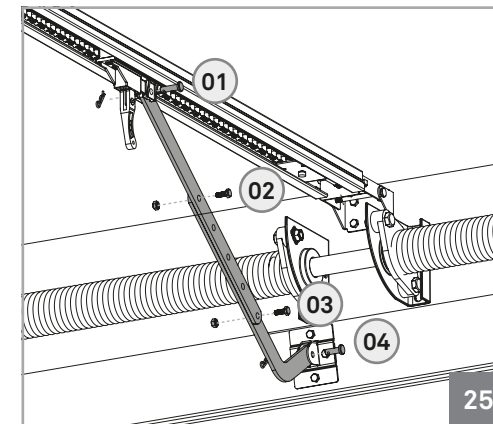

07 • Fixe agora as duas chapas de ligação entre o carrinho e a chapa do painel superior. Utilize os parafusos e fêmeas M8 para apertar as 2 chapas entre si (02 e 03), e os 2 pinos com as cavilhas para as fixar no carrinho e portão (01 e 04).

04. INSTALAÇÃO

MAPA DE INSTALAÇÃO

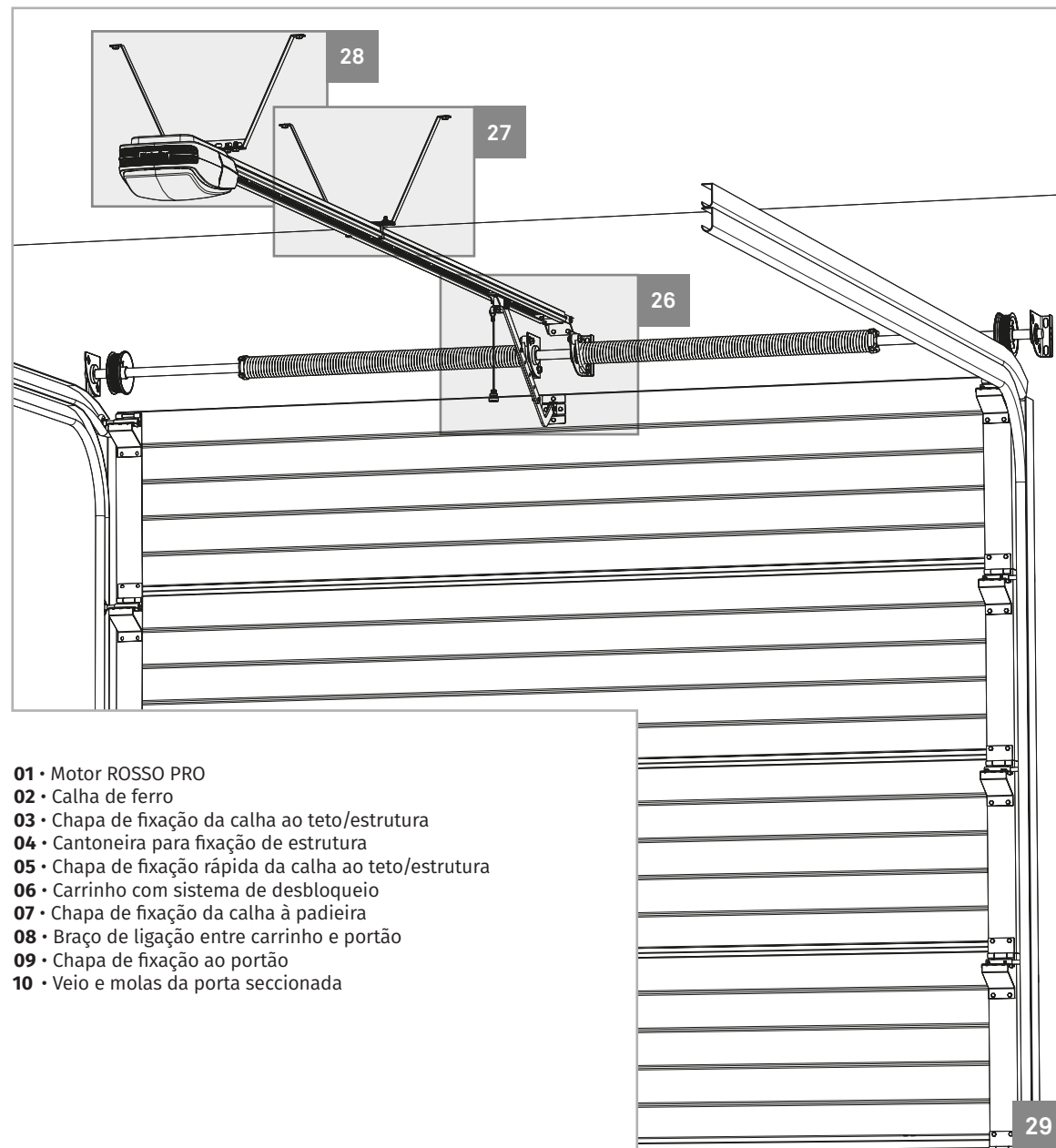
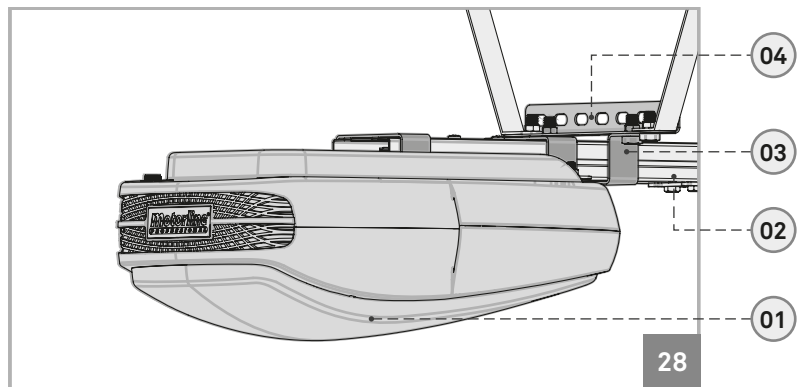
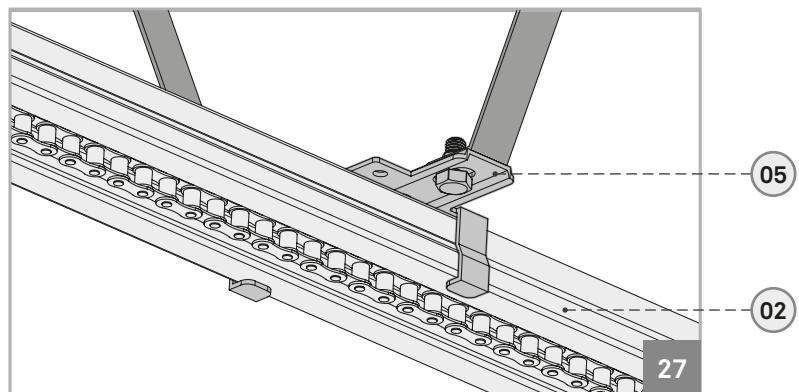
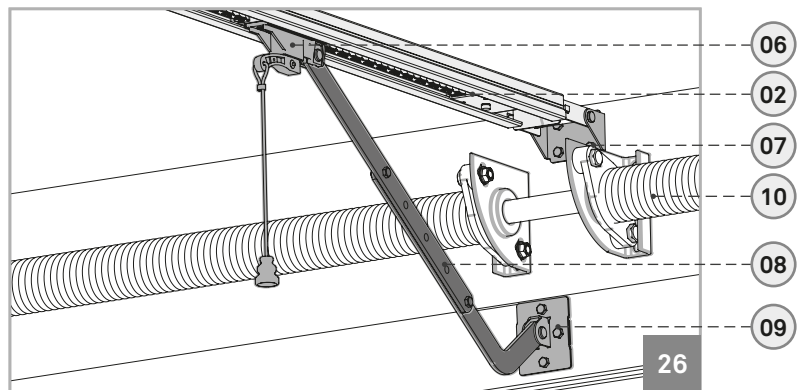

- 01 • Motor ROSSO PRO
- 02 • Calha de ferro
- 03 • Chapa de fixação da calha ao teto/estrutura
- 04 • Cantoneira para fixação de estrutura
- 05 • Chapa de fixação rápida da calha ao teto/estrutura
- 06 • Carrinho com sistema de desbloqueio
- 07 • Chapa de fixação da calha à padieira
- 08 • Braço de ligação entre carrinho e portão
- 09 • Chapa de fixação ao portão
- 10 • Veio e molas da porta seccionada

05. PÓS-INSTALAÇÃO

BATENTE NA ABERTURA

O automatismo necessita de batente na abertura e no fecho para controlar sempre os cursos. No fecho, o chão servirá de batente, mas na abertura é necessário criar um batente na calha de ferro, para garantir que o carrinho pare sempre no local correto.

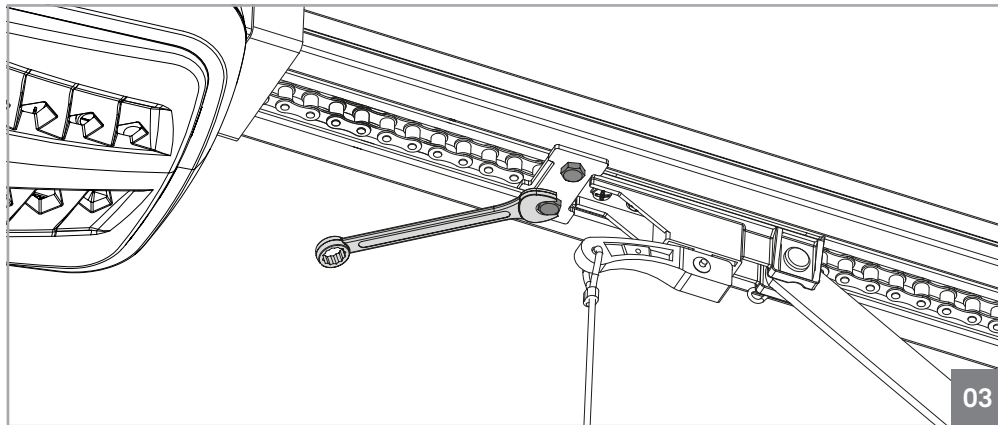
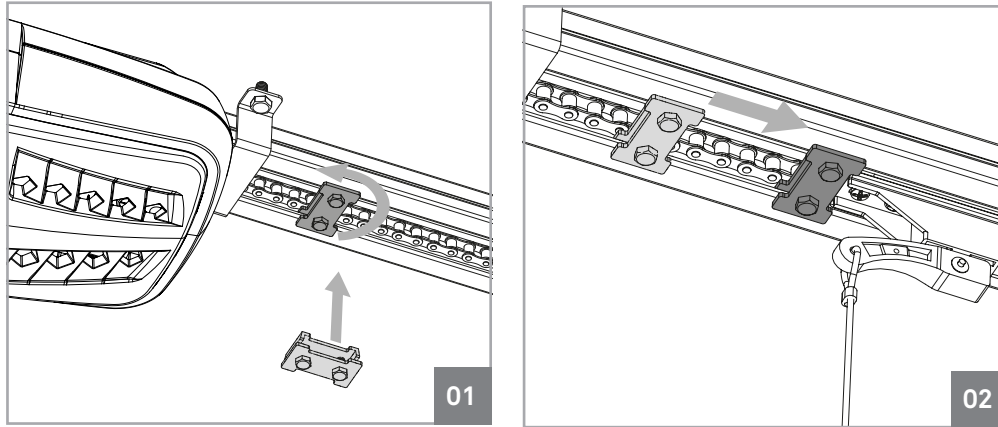

- Para instalar o batente de abertura basta aplicá-lo na calha, como visível na imagem 01. O batente deve ficar com uma chapa fora da calha e outra dentro, para que quando o apertar, este fique bem fixo na calha.
- **Com o portão completamente aberto**, encoste o batente ao carrinho (02).
- Depois basta apertar os dois parafusos para manter o batente nessa exata posição (03).

05. PÓS-INSTALAÇÃO

ESTICAR CORRENTE DA CALHA

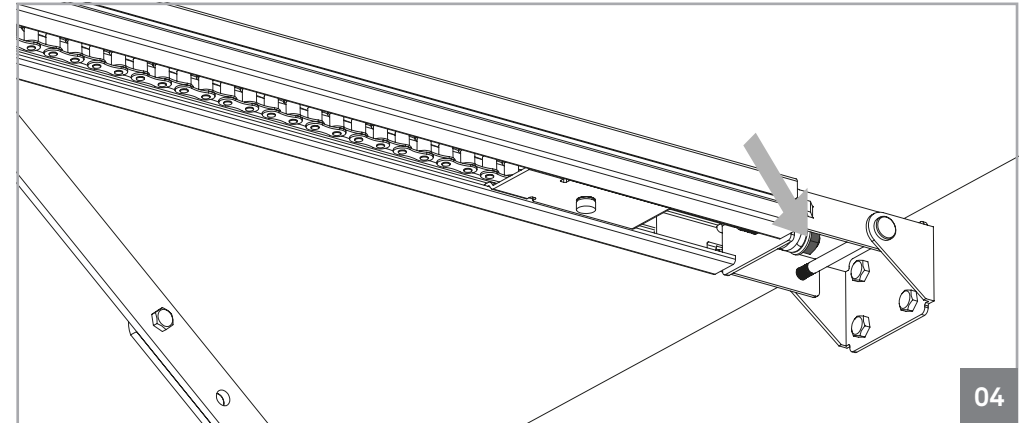

Para o automatismo funcionar corretamente, a corrente deve estar bem ajustada. Para isso, apenas necessita de apertar ou desapertar a fêmea sombreada na imagem acima com uma chave de bocas, o que irá esticar ou aliviar a corrente. A corrente não deve ser esticada em demasia pois irá ficar presa demais e danificará o motorreductor, nem solta demais ao ponto de descair a meio e sair da calha.

Nota • A mola do esticador nunca deve ficar totalmente comprimida, pois estará em tensão máxima!

MANUTENÇÃO

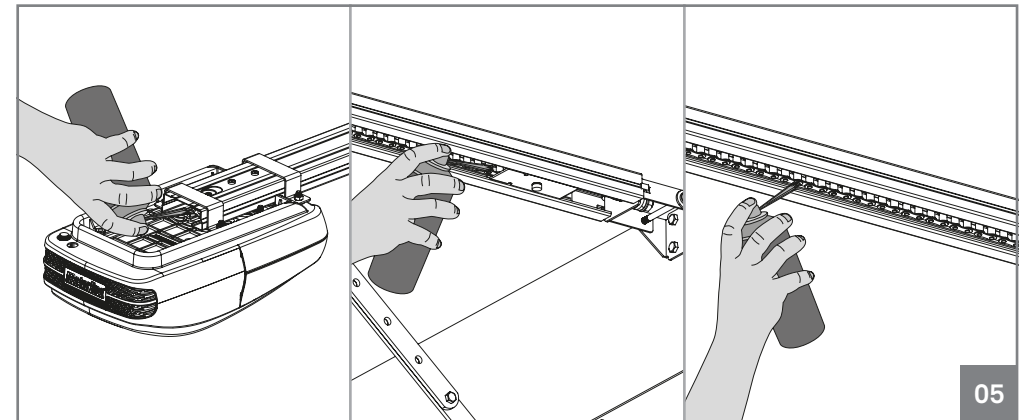

A única manutenção necessária é a lubrificação dos eixos de movimento do automatismo e da calha. Os pinhões nas duas extremidades das calhas, bem como os seus casquilhos de apoio e a corrente devem ser lubrificados no mínimo uma vez por ano.

06. CENTRAL

LEGENDA

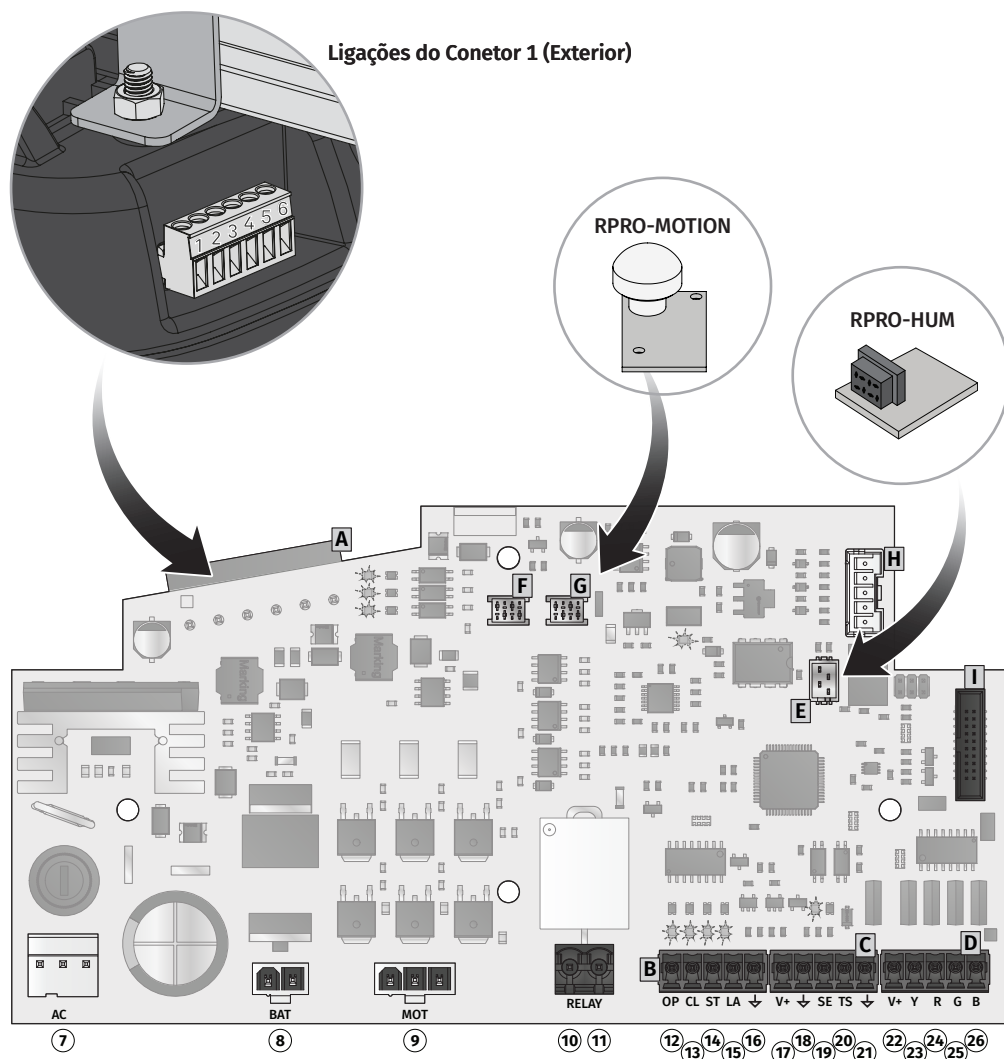

06. CENTRAL

LEGENDA

A	LB	1	Entrada NC para porta pedonal
	PU	2	Entrada NO para pulso de abertura
	LE	3	Entrada NC para fotocélulas
	GND	4	Comum
		5	+24V (máx 5W)
		6	Pirilampo externo (máx. 24V 5W)
-	AC	7	Entrada de alimentação 24Vac 50/60Hz
	BAT	8	Entrada para bateria Lítio MBAT26V2000
	MOT	9	Saída para motor (24Vdc 130W)
	RELAY (RLY)	10	Saída NO para relé de potência contacto seco (230Vac 8A)
	11	Saída COM para relé de potência contacto seco (230Vac 8A)	
B	OP	12	Entrada NO para botão de abertura.
	CL	13	Entrada NO para botão de fecho.
	ST	14	Entrada NO para botão de paragem.
	LA	15	Entrada para banda de segurança 8K2
	↓	16	GND (Comum).
	C	V+	17
↓		18	GND (Comum).
SE		19	Entrada para banda de segurança ótica (OSE).
TS		20	Saída para teste de fotocélulas 24Vdc 50mA.
↓		21	GND (Comum).
D	V+	22	Saída 24Vdc para acessórios (máx. 5W).
	Y	23	Saída Coletor aberto multifunções (24Vdc máx 1W) – Y
	R	24	Saída Coletor aberto multifunções (24Vdc máx 1W) – R
	G	25	Saída Coletor aberto multifunções (24Vdc máx 1W) – G
	B	26	Saída Coletor aberto multifunções (24Vdc máx 1W) – B
E			Conector Sensor de humidade • RPRO-HUM
F			Conector Ficha LED
G			Conector Sensor de movimento • RPRO-MOTION
H			Conector Ficha de encoder
I			Conector Ficha de conexão da central de dígitos

06. CENTRAL

LEGENDA

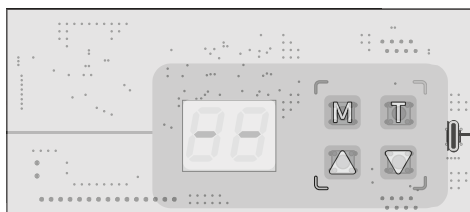

- Display
- M** • Menu Principal
- T** • Programação de Comandos
- Aumentar
- Diminuir
- Conector USB Type-C para MCONNECT LINK

Sempre que o motor é alimentado é mostrada a versão de firmware da Central de controlo. No final o display exibe na posição que representa o estado da porta (ver "INDICAÇÕES DO DISPLAY" na página 24).

Quando o motor está em abertura, o display exibe sempre a mensagem **0P**.
Quando o motor está em fecho, o display exibe sempre a mensagem **0L**.

Nota: Se ligar um pirilampo para sinalização, este irá piscar (ou comportar-se-á conforme definido em **P8**) durante qualquer ciclo de movimento do portão.

RPRO-MOTION

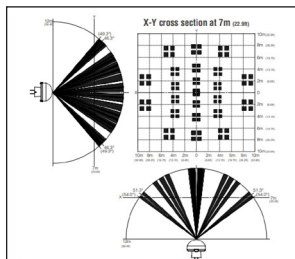
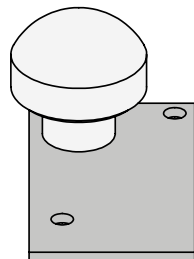

Este sensor plug and play, permite detetar movimentos para acender a luz de garagem ou relé de potência (RLY) para ser usado em luz de garagem de condomínio.

RPRO-HUM

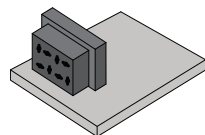

Este sensor de encaixe é usado em locais onde há muita humidade no ambiente. Permite que, sempre que a humidade ultrapasse o valor selecionado, a porta faça uma pequena abertura para permitir a circulação de ar. Esta abertura pode ser regulada em percentagem da abertura total. Para configurar este sensor, verifique o Menu E1.

07. PROGRAMAR

COMANDOS

FUNÇÃO		VALOR DE FÁBRICA	
SU	Programação de comandos para abertura total	88	
SP	Programação de comandos para abertura pedonal	88	
SL	Função de comandos programados em SP	00 Comandos para abertura pedonal. Gravar até 100 transmissores para a abertura total e 100 transmissores para a abertura parcial, totalizando 200 transmissores.	00
		01 Comandos para abertura total. Os 100 transmissores de abertura parcial são somados aos 100 transmissores de abertura total, permitindo gravar até 200 transmissores para a abertura total.	
		02 Comandos para controlo da saída RLY. Os 100 transmissores originalmente destinados à abertura parcial são reconfigurados para controlar a saída RLY (relé). Neste modo, o utilizador pode usar um botão do comando para, por exemplo, acender as luzes da garagem.	
PROGRAMAR COMANDOS			
01 • Pressione o botão T por 1 segundo. 02 • Selecione a função onde deseja programar os comandos (SU ou SP) utilizando ▼▲ . 03 • Pressione T 1 vez para confirmar a função (SU ou SP). 04 • Surte a primeira posição livre. 05 • Pressione a tecla do comando que deseja programar. O display vai piscar e passa à seguinte localização livre.			
PROGRAMAR FUNÇÃO SL			
01 • Pressione o botão T por 1 segundo. 02 • Selecione a função SL utilizando ▼▲ . 03 • Pressione T 1 vez para entrar na função. 04 • Selecione o valor que pretende utilizando ▼▲ . 05 • Pressione o botão M para gravar o novo valor.			
APAGAR COMANDOS			
01 • Pressione o botão T por 1 segundo. 02 • Selecione a função (SU ou SP) utilizando ▼▲ . 03 • Pressione T 1 vez para confirmar a função (SU ou SP). 04 • Utilize ▼▲ para seleccionar localização do comando que deseja apagar. 05 • Pressione T durante 3seg. e a posição fica vazia. O display irá piscar e a posição ficará disponível.			
APAGAR TODOS OS COMANDOS			
01 • Pressione o botão T por 5 segundos. 02 • O display vai mostrar dL , confirmando que todos os comandos foram apagados.			



- Sempre que memorizar ou apagar um comando, o display irá piscar e mostrar a posição seguinte. Pode adicionar ou apagar comandos sem que seja necessário voltar ao ponto 01.
- Se não pressionar nenhuma tecla por 20 seg. a central vai voltar a stand by.

07. PROGRAMAR

MÓDULO MMR15

SF

CONFIGURAÇÃO DO MÓDULO MMR15

O módulo receptor 868 MHz Plug-and-play destina-se a gravar até 2 MX14 por canal. Tem dois canais independentes onde o Canal 1(CL) permite inverter o sentido de fecho e o Canal 2(St) oferece a função de paragem de emergência para portas de serviço, sendo possível usar ambos os canais simultaneamente, como proteger a extremidade de uma porta com um canal e monitorizar uma porta de serviço com o outro.

Selecionar menu SF:

- 01 • Pressione T durante 1 seg. até aparecer SU.
- 02 • Utilize ▲ ou ▼ até aparecer SF.
- 03 • Pressione T durante 1 seg. para confirmar.

Programar emissor MX14:

- 01 • Selecione a opção CH pressionando a tecla M até aparecer EE.
- 02 • Utilize ▲ ou ▼ para seleccionar a função do emissor (CE ou SE).
- 03 • Pressione M durante 1 seg. para confirmar.
- 04 • Utilize ▲ ou ▼ para seleccionar um canal vazio para programar.
- 05 • Pressionar M para abrir a memória da recetora.
- 06 • Pressionar JOIN no emissor MX14 que deseja programar.

Apagar emissor MX14:

- 01 • Selecione a opção CH pressionando a tecla M até aparecer EE.
- 02 • Utilize ▲ ou ▼ para seleccionar a função do emissor (CE ou SE).
- 03 • Pressione M durante 1 seg. para confirmar.
- 04 • Utilize ▲ ou ▼ para seleccionar o canal que deseja apagar.
- 05 • Pressionar T durante 2 seg. para apagar o emissor MX14.

Configurar os parâmetros do módulo MMR15:

- 01 • Selecione a opção CE utilizando as teclas ▲ e ▼.
- 02 • Pressione M durante 1 seg. para confirmar, até aparecer EE.
- 03 • Utilize as teclas ▲ e ▼ para seleccionar o parâmetro que pretende alterar.
- 04 • Pressione M por 1 seg. para confirmar.
- 05 • Utilize as teclas ▲ e ▼ para seleccionar o valor que deseja programar.
- 06 • Pressiona M por 1 seg. para guardar o valor.

CH

PERMITE PROGRAMAR/REMOVER EMISSORES MX14

Sempre que seja usado o módulo MMR15 podemos adicionar transmissores usados para conexão de bandas de segurança e sensores de porta de serviço sem fios, permitindo uma instalação mais rápida e eficaz não necessitando de cabos entre o detector e a central do motor.

EE

Canais para segurança em fecho do portão.

(Todos os MX14 gravados neste canal vão inibir o movimento da porta em fecho. É permitido gravar até 2 MX14 neste canal)

*Para funcionar terá que estar o parâmetro SF→C0→LC→01

SE

Canais para inibir o movimento do portão

(Todos os MX14 gravados neste canal vão inibir o movimento da porta. É permitido gravar até 2 MX14 neste canal)

*Para funcionar terá que estar o parâmetro SF→C0→St→01

CF

ALTERAR FREQUÊNCIA DO MÓDULO MMR15

Altere a frequência sempre que tenhamos várias unidades de MMR15 no mesmo local permitindo que estas não interfiram umas nas outras.

Atenção: O transmissor MX14 deve estar na mesma frequência seleccionada no MMR15.

00 - 868,0MHz • 01 - 868,6MHz • 02 - 869,2MHz • 03 - 869,8MHz

07. PROGRAMAR

MÓDULO MMR15

SF

CS

VERIFICAR INTENSIDADE DO SINAL

Este parâmetro permite seleccionar os canais que se deseja monitorizar quanto à intensidade do sinal recebido. Serve para avaliar a potência do sinal dos transmissores MX14 programados, ajudando a verificar se a recepção de sinal no MMR15 é estável e fiável.

EE	Canais para segurança em fecho do portão		
	00 Não detetado	03 Normal	00
	01 Muito fraco	04 Bom	01
	02 Fraco	05 Muito bom	
SE	Canais para inibir o movimento do portão		
	00 Não detetado	03 Normal	02
	01 Muito fraco	04 Bom	03
	02 Fraco	05 Muito bom	

CE

CONFIGURAR OS PARÂMETROS DO MÓDULO.

EE	Ativa/desativa sinal em fecho	
	Permite ativar ou desativar os MX14 gravados no parâmetro SF→CH→CL	
	00 Desativa sinal em fecho	
	01 Ativa sinal em fecho	
ES	Ativa/desativa sinal de stop	
	Permite ativar ou desativar os MX14 gravados no parâmetro SF→CH→ST	
	00 Desativa sinal de inibição do movimento do portão	
	01 Ativa sinal de inibição do movimento do portão	
EB	Modo de funcionamento OSE	
	Quando o transmissor MX14 opera em modo "OSE LOW POWER", os sensores permanecem desligados para poupar energia enquanto a porta está em standby. Sempre que é dada uma ordem de abertura, o MMR15 envia um sinal ao MX14 para Verificar se o transmissor está operacional (sinal de vida) e Liga a saída do OSE e verificar o seu funcionamento (autoteste do circuito).	
	00 Modo de Low power: A alimentação do OSE é desligada em standby para poupar energia.	
	01 Modo normal: A alimentação do OSE permanece continuamente ativa.	
EB	Intervalo de auto verificação	
	Este parâmetro determina o intervalo de tempo em que o MMR15 verifica o estado da comunicação com os sensores, garantindo que o transmissor (MX14) esteja operacional e sem falhas que possam comprometer o seu funcionamento. Para isso, o transmissor envia periodicamente um sinal de state of life ao recetor.	
	00 Intervalo de 30 segundos: Menor impacto no consumo da bateria do MX14.	
	01 Intervalo de 7 segundos: Verificações mais frequentes, mas com aumento do consumo da bateria.	
EB	Ativa/desativa besouro	
	(O módulo MMR15 tem um besouro integrado que sempre que está algum dos canais ativos o besouro começa a tocar)	
	00 Desativa besouro	
	01 Ativa besouro	

07. PROGRAMAR

FUNÇÕES DO MENU "P"

MENU	FUNÇÃO	MIN.	MÁX.	ESTADOS	VALOR FÁBRICA	PÁGINA	
P0	Programação de curso	-	-	00 Programação manual	-	15A	
		0	1	01 Direção do motor	00		
P1	Ajuste do abrandamento	0%	99%	00 Abrandamento na abertura	15	15A	
		0	9	01 Abrandamento no fecho	05		
				02 Tempo de rampa no arranque			
				03 Tempo de rampa no abrandamento			
P2	Ajuste de velocidade e sensibilidade	1	9	08 Ajuste da velocidade na abertura	08	15B	
		0	9	04 Ajuste da velocidade no fecho	04		
				05 Sensibilidade			
				01 Detecção de falha de encoder			
P3	Ajuste do curso pedonal	0%	99%	Ajuste da abertura em modo pedonal	50	16A	
P4	Tempo de pausa	0s	99s	00 Ajuste do tempo de pausa total	00	16A	
				01 Ajuste do tempo de pausa pedonal			
P5	Programação de fotocélulas	0	1	00 Desativa fotocélulas	00	16B	
				01 Ativa fotocélulas			
		0	1	00 Fotocélulas em abertura	01		
				01 Fotocélulas em fecho			
		0	2	00 Inverte	00		
				01 Para			
		0	1	02 Inverte 2seg. e pará	00		
				00 Desativa teste de fotocélulas			
		0	1	01 Ativa teste de fotocélulas	00		
				00 Desativa banda de segurança 8K2			
P6	Programação de entradas de segurança LA e SE	0	1	01 Ativa banda de segurança 8K2	00	17A	
				00 Atua em abertura			
		0	1	01 Atua em fecho	01		
				00 Inverte			
		0	2	01 Para	00		
				02 Inverte 2seg. e pará			
		0	1	00 Desativa segurança OSE	00		
				01 Ativa segurança OSE			
		0	1	00 Atua em abertura	01		
				01 Atua em fecho			
		0	2	00 Inverte	00		
				01 Para			
		0	99	99	02 Inverte 2seg. e pará		02
					00 Percentagem de curso para inibição da entrada LA e SE.		
P7	Lógica de funcionamento	0	3	00 Func. modo automático	01	17B	
				01 Func. modo passo a passo			
				02 Func. modo condomínio			
				03 Func. modo condomínio 2			
P8	Lógica de funcionamento Pirlampo/LED/RLY	0	3	01 LEDs da tampa	01	18A	
		0	6	02 Modo da saída RLY	02		
		0	4	00 Modo saída LAMP	00		
P9	Programação à distância	0	1	00 PGM distância OFF	00	18B	
				01 PGM distância ON			



- Para aceder ao menu P pressione a tecla M por 2 segundos.
- Utilize ▼▲ para navegar pelos menus.
- Pressione M sempre que quiser confirmar o acesso a um menu.
- Pressione ▼▲ em simultâneo para cancelar a programação.

07. PROGRAMAR

PROGRAMAR "P"

P0 PROGRAMAÇÃO DO CURSO

Programação manual
 Este menu permite fazer a programação manual do motor.
 Antes de iniciar, certifique-se de que todos os requisitos de pré-instalação (pág.7B) foram cumpridos.
 A programação manual permite definir rapidamente as posições de abertura e fecho da porta. Durante este processo, a unidade de controlo:

- Calcula automaticamente as posições intermediárias;
- Mede a absorção de corrente para facilitar a deteção de obstáculos durante o movimento;
- Reconhece o ponto de redução de velocidade, garantindo um movimento suave e seguro.

As posições podem ser ajustadas posteriormente através da aplicação Mconnect ou pelo display da interface do motor.



Programação manual:

- Pressione M durante 2 seg. até aparecer P0.
- Pressione M até aparecer 00.
- Pressione M até aparecer 01.
- Com os botões ▼▲ (UP e DW) posicione o portão na posição de abertura.
- Pressione M para guardar a posição de abertura.
- Surge EL no display.
- Com os botões ▼▲ (UP e DW) posicione o portão na posição de fecho.
- Pressione M para guardar a posição de fecho.
- O portão irá fazer uma manobra de abertura, seguida de uma manobra de fecho.
- Programação terminada.

⚠ Para cancelar a programação pressione nas teclas ▲ e ▼ simultaneamente. No momento de programação a função Homem Presente desativa as entradas de segurança e não será detetada qualquer interrupção.

07. PROGRAMAR

PROGRAMAR "P"

P1	AJUSTE DA POSIÇÃO DE ABRANDAMENTO E RAMPAS Permite ajustar o curso em abrandamento na abertura e no fecho.	VALOR DE FÁBRICA
88	Posição do início de abrandamento na Abertura <i>Assim como a rampa de aceleração e desaceleração</i> Este parâmetro permite programar a posição onde a desaceleração da porta começa durante a abertura ou fecho. Quando o controlador atingir a percentagem definida neste parâmetro (com 100% correspondendo à largura total da porta), a porta começará a desacelerar até atingir a velocidade definida no parâmetro E6 . Ou seja, quando a automação chegar a este valor começa a desacelerar antes de atingir a posição máxima de abertura ou fecho, garantindo um movimento mais suave e controlado, evitando impactos e protegendo o sistema de desgaste excessivo.	85%  0=OFF
88	Posição do início de abrandamento na fecho Permite definir a percentagem do curso em que o portão vai atuar com abrandamento no fecho (100% corresponde ao fecho total).	
Os parâmetros P0 e P2 permitem ajustar os tempos de aceleração e desaceleração do motor, garantindo um movimento mais suave e controlado da porta.		
80	Tempo de Rampa de Aceleração <i>Assim como a rampa de aceleração e desaceleração</i> Define o tempo que o motor leva para passar da posição parada até alcançar a velocidade máxima de abertura. Este ajuste ajuda a iniciar o movimento de forma suave, reduzindo a pressão mecânica no redutor e evitando impactos bruscos	05  0=OFF 5=1,1s 9=2s
82	Tempo de Rampa de Desaceleração Ajuda o tempo em que a porta diminui a velocidade, indo da velocidade máxima até a velocidade de desaceleração final. Isso torna o movimento mais fluido, eliminando solavancos e garantindo um fecho controlado.	
01 • Pressione M durante 2 seg. até aparecer P0 . 02 • Utilize ▲ para alterar para P1 . 03 • Pressione M até aparecer 88 . Utilize ▲ ou ▼ para navegar nos parâmetros. 04 • Pressione M para editar o valor do parâmetro escolhido. 05 • Surge o tempo definido de fábrica. Utilize ▲ e ▼ para alterar o valor. 06 • Pressione M para gravar o novo valor.		

07. PROGRAMAR

PROGRAMAR "P"

P2	AJUSTE DE VELOCIDADE E SENSIBILIDADE	VALOR DE FÁBRICA
58	Ajuste de velocidade na abertura Esta função é usada para selecionar a velocidade desejada durante a manobra de abertura.	08
52	Ajuste de velocidade no fecho Esta função é usada para selecionar a velocidade desejada durante a manobra de fecho.	04
85	Ajuste de sensibilidade Esta função é usada para selecionar a velocidade desejada durante a manobra de fecho. Atenção que caso seja selecionado a velocidade acima do valor 04 o motor pode não estar em conformidade com a normativa EN12453. Recomendamos que a velocidade selecionadas seja =<04	05 
E8	Deteção de falha de encoder Permite ativar ou desativar a deteção de falhas no encoder. Caso seja detetada uma falha, o erro E5 será mostrado no display, indicando está solto ou desconectado (por exemplo).	00 Deteção de falha de encoder ativa
		01 Deteção de falha de encoder desativa
01 • Pressione M durante 2 seg. até aparecer P0 . 02 • Utilize ▲ até aparecer P2 . 03 • Pressione M vai surgir 58 . Utilize ▲ ou ▼ para navegar nos parâmetros. 04 • Pressione M para editar o valor. 05 • Surge o valor definido de fábrica. Utilize ▲ e ▼ para alterar o valor. 06 • Pressione M para gravar o novo valor.		



Um valor muito baixo nos parâmetros **58** ou **52**, ou muito alto no parâmetro **85**, pode fazer com que o motor não tenha torque suficiente para mover o portão.

AJUSTE DO CURSO PARCIAL

P3

O modo parcial permite a abertura do portão apenas até uma percentagem definida, em vez de abrir completamente. Esta função é útil em portas muito altas, onde, em determinadas situações, não é necessário abrir a porta totalmente, o que ajuda a poupar energia, reduzir o tempo de ciclo e otimizar o uso do espaço. Neste parâmetro, pode-se definir a percentagem do curso total (100%) que o portão deve abrir quando estiver no modo parcial.

50%



- 01** • Pressione **M** durante 2 seg. até aparecer **P0**.
- 02** • Utilize **▲** até aparecer **P3**.
- 03** • Pressione **M**. Surge o valor definido de fábrica.
- 04** • Utilize **▲** e **▼** para alterar o valor.
- 05** • Pressione **M** para gravar o novo valor.

07. PROGRAMAR

PROGRAMAR "P"

P4 TEMPO DE PAUSA O fecho automático começa após o tempo de espera programado, contado a partir do fim da manobra de abertura ou do momento em que a porta é parada durante a abertura.	VALOR DE FÁBRICA
RE Ajuste do tempo de pausa em abertura Total	00s
RP Ajuste do tempo de pausa em abertura Parcial. Este parametro apenas funciona quando a porta for aberta em modo parcial.	00s
<p>01 • Pressione M durante 2 seg. até aparecer PO. 02 • Utilize ▲ para alterar para PH. 03 • Pressione M até aparecer RE. Utilize ▲ ou ▼ para navegar nos parâmetros. 04 • Pressione M para editar o valor do parâmetro escolhido. 05 • Surte o tempo definido de fábrica. Utilize ▲ e ▼ para alterar o valor. 06 • Pressione M para gravar o novo valor.</p>	
<p>i • Cada valor (1s) selecionado acima de 90s equivale a 20 segundos. Exemplo: Selecionar o valor 92s equivale a 130 segundos (90 + (2 x 20) segundos)</p>	

07. PROGRAMAR

PROGRAMAR "P"

P5 PROGRAMAÇÃO DE FOTOCÉLULAS 1 Permite programar o comportamento da Entrada de segurança LE <i>Atenção: Os parametros HC HL Sc para têm efeito se este parametro estiver ativo</i>	VALOR DE FÁBRICA							
EE Permite ativar ou desativar a entrada de segurança.	<table border="1"> <tr> <td>00</td> <td>Desativa fotocélulas</td> <td rowspan="2">00</td> </tr> <tr> <td>01</td> <td>Ativa fotocélulas</td> </tr> </table>	00	Desativa fotocélulas	00	01	Ativa fotocélulas		
00	Desativa fotocélulas	00						
01	Ativa fotocélulas							
HE Permite definir se esta segurança atuará na abertura ou no fecho do portão.	<table border="1"> <tr> <td>00</td> <td>Fotocélulas em abertura</td> <td rowspan="2">01</td> </tr> <tr> <td>01</td> <td>Fotocélulas em fecho</td> </tr> </table>	00	Fotocélulas em abertura	01	01	Fotocélulas em fecho		
00	Fotocélulas em abertura	01						
01	Fotocélulas em fecho							
HE Permite definir o comportamento que o portão terá quando esta segurança é ativada.	<table border="1"> <tr> <td>00</td> <td>O movimento do portão é invertido</td> <td rowspan="3">00</td> </tr> <tr> <td>01</td> <td>O portão pára e o seu movimento é retomado 5 seg. após a segurança estar desativada</td> </tr> <tr> <td>02</td> <td>O movimento do portão inverte durante 2 seg. e pára</td> </tr> </table>	00	O movimento do portão é invertido	00	01	O portão pára e o seu movimento é retomado 5 seg. após a segurança estar desativada	02	O movimento do portão inverte durante 2 seg. e pára
00	O movimento do portão é invertido	00						
01	O portão pára e o seu movimento é retomado 5 seg. após a segurança estar desativada							
02	O movimento do portão inverte durante 2 seg. e pára							
SE Teste de Fotocélulas Antes de cada movimento do portão, a central realiza um teste para verificar se as fotocélulas estão a funcionar corretamente, reduzindo assim o risco de acidentes caso haja falha no sistema. A alimentação da fotocélula transmissora deve ser conectada à saída TS, de forma que, sempre que uma manobra é iniciada pelo automatismo, a central desliga a alimentação da fotocélula transmissora. Isso permite verificar se o estado do relé da fotocélula receptora muda, confirmando a integridade do contacto e o correto funcionamento do sistema de segurança.	<table border="1"> <tr> <td>00</td> <td>Desativa o teste de fotocélulas</td> <td rowspan="2">00</td> </tr> <tr> <td>01</td> <td>Ativa o teste de fotocélulas</td> </tr> </table>	00	Desativa o teste de fotocélulas	00	01	Ativa o teste de fotocélulas		
00	Desativa o teste de fotocélulas	00						
01	Ativa o teste de fotocélulas							
<p>01 • Pressione M durante 2 seg. até aparecer PO. 02 • Utilize ▲ para alterar para P5. 03 • Pressione M até aparecer LE. Utilize ▲ ou ▼ para navegar nos parâmetros. 04 • Pressione M para editar o valor do parâmetro escolhido. 05 • Surte o tempo definido de fábrica. Utilize ▲ e ▼ para alterar o valor. 06 • Pressione M para gravar o novo valor.</p>								

07. PROGRAMAR

PROGRAMAR "P"

P6 PROGRAMAÇÃO PARA ENTRADA DE SEGURANÇA LA E SE Permite programar o comportamento das entradas de segurança LA (8K2) e SE(OSE).		VALOR DE FÁBRICA	
Entradas de segurança LA (8K2)	<p>08 Permite ativar e desativar Entrada para bandas de segurança 8K2. A central permite a ligação direta de bandas de segurança resistivas 8.2k, aumentando a segurança e a fiabilidade do equipamento. Esta funcionalidade garante uma conexão eficaz e segura entre as bandas e a central, assegurando o correto funcionamento do sistema. Atenção: Os parâmetros HC--HL para têm efeito se este parâmetro estiver ativo</p>	<p>00 Desativa banda de segurança 8K2</p> <p>01 Ativa banda de segurança 8K2</p>	00
	<p>HC Permite definir se esta segurança atuará na abertura ou no fecho do portão.</p>	<p>00 Segurança em abertura</p> <p>01 Segurança em fecho</p>	01
	<p>HB Permite definir o comportamento que o portão terá quando esta segurança é ativada.</p>	<p>00 O movimento do portão é invertido</p>	00
		<p>01 O portão pára e o seu movimento é retomado 5 seg. após a segurança estar desativada</p>	
<p>02 O movimento do portão inverte durante 2 seg. e pára</p>			

07. PROGRAMAR

PROGRAMAR "P"

P6 PROGRAMAÇÃO PARA ENTRADA DE SEGURANÇA LA E SE Permite programar o comportamento das entradas de segurança LA (8K2) e SE(OSE).		VALOR DE FÁBRICA	
Entrada de segurança SE (OSE)	<p>SE Permite ativar ou desativar a entrada de segurança. A central permite a ligação direta de dispositivos de segurança ópticos (OSE), aumentando a segurança e a fiabilidade do equipamento. Esta funcionalidade garante uma conexão eficaz e segura entre os dispositivos OSE e a central, assegurando o correto funcionamento do sistema. Atenção: Os parâmetros HC--HL para têm efeito se este parâmetro estiver ativo</p>	<p>00 Desativa a segurança OSE</p> <p>01 Ativa a segurança OSE</p>	00
	<p>SC Permite definir se esta segurança atuará na abertura ou no fecho do portão.</p>	<p>00 Segurança em abertura</p> <p>01 Segurança em fecho</p>	01
	<p>SL Permite definir o comportamento que o portão terá quando esta segurança é ativada.</p>	<p>00 O movimento do portão é invertido</p>	00
		<p>01 O portão pára e o seu movimento é retomado 5 seg. após a segurança estar desativada</p>	
<p>02 O movimento do portão inverte durante 2 seg. e pára</p>			
<p>SR Definição da percentagem para inibição das entradas de segurança (LA, SE e módulo MMR15) no fecho. Este parâmetro permite definir uma percentagem do curso total da porta para inibir as entradas de segurança (LA, SE e módulo MMR15) durante o fecho. Por exemplo, ao configurar o parâmetro para 02, a porta deixará de detetar as entradas de segurança quando alcançar os últimos 2% do curso de fecho. Isso evita que a pressão da banda de segurança contra o chão seja interpretada como um obstáculo, impedindo a inversão do movimento. Esta funcionalidade é útil para garantir o fecho correto da porta em situações onde a deteção da banda de segurança no final do curso não é necessária.</p>	<p>02</p> 	02	

01 • Pressione M durante 2 seg. até aparecer PD.
02 • Utilize ▲ para alterar para PB.
03 • Pressione M até aparecer LR. Utilize ▲ ou ▼ para navegar nos parâmetros.
04 • Pressione M para editar o valor do parâmetro escolhido.
05 • Surte o tempo definido de fábrica. Utilize ▲ e ▼ para alterar o valor.
06 • Pressione M para gravar o novo valor.

07. PROGRAMAR

PROGRAMAR "P"

P7 LÓGICA DE FUNCIONAMENTO	VALOR DE FÁBRICA
<p>00 Funcionamento em modo automático ABRE - FECHA - ABRE - FECHA Sempre que existe uma ordem o movimento é invertido.</p>	00
<p>01 Funcionamento em modo passo a passo ABRE - PÁRA - FECHA - PÁRA A sequência "fechar - parar - abrir - abrir" é executada até que a porta alcance a posição máxima de abertura. Se for enviado outro comando durante o tempo de pausa, esse tempo será reiniciado. A porta fechará automaticamente caso o fecho automático esteja ativo. Se o fecho automático estiver desativado, o fecho será realizado apenas mediante uma ordem do botão do transmissor, do botão passo a passo ou do botão de descida.</p>	
<p>02 Funcionamento em modo condomínio A sequência "fechar - parar - abrir - abrir" é executada até que a porta alcance a posição máxima de abertura. Se for enviado outro comando durante o tempo de pausa, esse tempo será reiniciado. A porta fechará automaticamente caso o fecho automático esteja ativo. Se o fecho automático estiver desativado, o fecho será realizado apenas mediante uma ordem do botão do transmissor, do botão passo a passo ou do botão de descida.</p>	
<p>03 Modo condomínio com antecipação de fecho automático A sequência "fechar - parar - abrir - abrir" é executada até que a porta alcance a posição máxima de abertura. Caso seja enviado outro comando, independentemente de o fecho automático estar ativo ou não, a porta iniciará o ciclo de fecho</p>	
<p>01 • Pressione M durante 2 seg. até aparecer P0. 02 • Utilize ▲ até aparecer P0. 03 • Pressione M vai surgir 00. 04 • Pressione M para editar o valor. 05 • Utilize ▲ e ▼ para alterar o valor. 06 • Pressione M para gravar o novo valor.</p>	

07. PROGRAMAR

PROGRAMAR "P"

P8 LÓGICA DE FUNCIONAMENTO PIRILAMPO/LED/RLY	Valor de fábrica	
<p>L5 Define o modo de funcionamento da luz LED da tampa</p>	<p>00 A luz acende durante todos os movimentos da porta sempre que a porta esteja parada a luz se apagará</p>	00
	<p>01 A luz acende durante todos os movimentos da porta, e durante a contagem do tempo para fecho automático.</p>	
	<p>02 A luz acende durante todos os movimentos da porta, incluindo os tempos de pausa. Quando a porta atinge a posição de fechada, a luz permanece acesa pelo tempo programado no menu E2 --> Lt.</p>	
	<p>03 A luz permanecerá acesa sempre que a porta não esteja na posição completamente fechada.</p>	
<p>P8 Define o modo de funcionamento do conector RLY</p>	<p>00 Intermitente (abertura e fecho) A luz permanecerá a piscar durante o movimento de abertura e fecho, com uma frequência de 1Hz</p>	00
	<p>08 Durante o movimento A luz acende durante todos os movimentos da porta sempre que a porta esteja parada a luz se apagará</p>	
	<p>02 Durante o movimento e tempo de pausa A luz acende durante todos os movimentos da porta, e durante a contagem do tempo para fecho automático.</p>	
	<p>03 Pírelampo de cortesia A luz acende durante todos os movimentos da porta, incluindo os tempos de pausa. Quando a porta atinge a posição de fechada, a luz permanece acesa pelo tempo programado no menu E2 --> Lt.</p>	
	<p>04 Fora da posição de fecho A luz permanecerá acesa sempre que a porta não esteja na posição completamente fechada.</p>	
	<p>05 Controle via comando RF (saída biestável) Nesta configuração, a ativação do relé passa a ser feita pelo transmissor, de forma biestável. Os transmissores precisam ser gravados no parâmetro SP, e o parâmetro SL deve estar ajustado para 02.</p>	
<p>06 Controle via comando RF Nesta configuração, a ativação do relé passa a ser controlada pelo transmissor e permanecerá ativa pelo tempo definido no parâmetro E3 --> rt. Os transmissores devem ser gravados no parâmetro SP, e o parâmetro SL deve estar configurado para 02.</p>		

07. PROGRAMAR

PROGRAMAR "P"

P8 PIRILAMPO Permite definir o modo de funcionamento do pirilampo (LAMP)/LED/RLY.		Valor de fábrica
FE Define o modo de funcionamento do pirilampo externo (LAMP) - Conetor I	00 Intermitente (abertura e fecho) A saída permanecerá a piscar durante o movimento de abertura e fecho, com uma frequência de 1 Hz	00
	01 Durante o movimento A luz acende durante todos os movimentos da porta sempre que a porta esteja parada a luz se apagará	
	02 Durante o movimento e tempo de pausa A luz acende durante todos os movimentos da porta, e durante a contagem do tempo para fecho automático.	
	03 Pirilampo de cortesia A luz acende durante todos os movimentos da porta, incluindo os tempos de pausa. Quando a porta atinge a posição de fechada, a luz permanece acesa pelo tempo programado no menu E2 --> Lt.	
	04 Fora da posição de fecho A luz permanecerá acesa sempre que a porta não esteja na posição completamente fechada.	
01 • Pressione M durante 2 seg. até aparecer P0 . 02 • Utilize ▲ até aparecer P8 . 03 • Pressione M vai surgir 00 . 04 • Pressione M para editar o valor. 05 • Utilize ▲ e ▼ para alterar o valor. 06 • Pressione M para gravar o novo valor.		

P9 PROGRAMAÇÃO À DISTÂNCIA Este menu permite ativar ou desativar a programação de novos comandos sem aceder diretamente à central, utilizando um comando previamente memorizado (memorizar comandos pág. 13B).		Valor de fábrica
00 PGM distância OFF	00	
01 PGM distância ON		
01 • Pressione M durante 2 seg. até aparecer P0 . 02 • Utilize ▲ até aparecer P9 . 03 • Pressione M vai surgir 00 . 04 • Pressione M para editar o valor. 05 • Utilize ▲ e ▼ para alterar o valor. 06 • Pressione M para gravar o novo valor.		
FUNCIONAMENTO DA PROGRAMAÇÃO À DISTÂNCIA (PGM ON): Pressione as teclas indicadas na imagem em simultâneo, por 10 segundos e o pirilampo vai piscar (no display surge a 1ª posição livre). Sempre que memorizar 1 comando, a central vai sair de programação à distância. Se quiser memorizar mais comandos, terá sempre que repetir o processo de pressionar as teclas do comando em simultâneo, por 10 segundos para cada comando novo.		

20A

PT

07. PROGRAMAR

FUNÇÕES DO MENU "E"

MENU	FUNÇÃO	MIN.	MÁX.	ESTADOS	VALOR FÁBRICA	PÁGINA
E0	HOMEM PRESENTE ENTRADA DE STOP	0	2	HP 00 Desativa homem presente 01 Ativa no fecho 02 Ativa na abertura e fecho	00	19B
		0	1	LB 00 Desativa entrada LB (STOP) 01 Ativa entrada LB (STOP)	00	
E8	SENSOR DE HUMIDADE	0	1	HE 00 Desativa sensor 01 Ativa sensor	00	20A
		1%	99%	HP Percentagem de abertura	02	
		1%	99%	HH Nível de humidade para abrir o portão	70	
		0	1	HR Ação do portão após uma manobra	00	
		1 (x10m)	99 (x10m)	HO Tempo de atraso para ordem de abertura (valor superior a HH)	01	
		1 (x10m)	99 (x10m)	HC Tempo de atraso para ordem de fecho (Valor inferior a HH)	01	
E2	TEMPO DE LUZ DE CORTESIA			LE Ajuste do tempo de luz de cortesia PE Ajuste do tempo de pré pirilampo	00	20B
E3	FOLLOW ME	0	2	FE 00 Desativa follow me 01 Detecção com porta totalmente aberta 02 Detecção porta a abrir e totalmente aberta	00	20B
		1s	9s	EN Define tempo de atraso para fecho	03	
E4	DEFINIR TEMPO DE ATIVAÇÃO RLY/LAMP	1 (x10s)	99 (x10s)	EE Tempo da saída RLY/LAMP com sensor RPRO-MOTION	03	21A
		1 (x10s)	99 (x10s)	EE Define tempo da saída RLY	03	
E5	MANUTENÇÃO DO PORTÃO	0	1	EA Define o número de manobras ES Reinicia contador de manobras	00	21A
E6	VELOCIDADE DE ABRANDAMENTO	1	9	SA Ajuste da vel. de abrandamento na abertura SB Ajuste da vel. de abrandamento no fecho	3	21B
E7	CONTADOR DE MANOBRAS	-	-	Mostra o número de manobras realizadas	-	21B
E8	RESET - REPOR VALORES DE FÁBRICA	0	1	00 Desativado 01 Reset acionado	00	22A
E9	SAÍDA PARA ESTADO DA PORTA (CONECTOR C)	0	9	YE Define função da saída Y RE Define função da saída R GE Define função da saída G BE Define função da saída B	01 03 02 00	22A
		0	4 (500ms)	YE Define intervalo de intermitência - Y RE Define intervalo de intermitência - R GE Define intervalo de intermitência - G BE Define intervalo de intermitência - B	00	
		<ul style="list-style-type: none"> • Para aceder ao menu E pressione a tecla M por 8 segundos. • Utilize ▼▲ para navegar pelos menus. • Pressione M sempre que quiser confirmar o acesso a um menu. • Pressione ▼▲ em simultâneo para sair de programação. 				

PT

20B







07. PROGRAMAR

PROGRAMAR "E"

E0 HOMEM PRESENTE/ENTRADA DE STOP		Valor de fábrica
HP  Homem presente Com o homem presente ativo os comandos RF não funcionam.	Desativa homem presente A função de 'homem presente' garante o movimento da porta apenas enquanto o botão de abertura permanecer pressionado, permitindo que a porta se mova. Esta função pode ser utilizada para operar a automação mesmo quando um ou mais dispositivos de segurança não funcionam corretamente ou estão fora de serviço.	00
	Ativo no fecho Com este parâmetro ativo, as entradas PU e OP funcionarão no modo 'Open - Stop - Open' até que a porta atinja a posição de abertura completa.	
	Ativo na abertura e fecho Com este parâmetro ativo, apenas as entradas OP e CL funcionam no modo 'Hold-to-Run'. Nesse modo, o botão conectado a estas entradas deve permanecer pressionado até que a porta alcance a posição desejada ou o final do curso correspondente ao movimento.	
LB Permite ativar ou desativar a entrada LB - Conetor I. A entrada LB é do tipo NC e é utilizada especialmente para interromper imediatamente a manobra sempre que for acionada. É destinada a circuitos de paragem de emergência.	Desativa entrada LB (Stop)	00
	Ativa a entrada LB (Stop)	
01 • Pressione M durante 8 seg. até aparecer E0 . 02 • Pressione M até aparecer HP . Utilize ▲ ou ▼ para navegar nos parâmetros. 03 • Pressione M para editar o valor do parâmetro escolhido. 04 • Surge o tempo definido de fábrica. Utilize ▲ e ▼ para alterar o valor. 05 • Pressione M para gravar o novo valor.		

07. PROGRAMAR

PROGRAMAR "E"

E1 SENSOR DE HUMIDADE		Valor de fábrica
HE	Permite ativar/desativar sensor	00
HP	Define a percentagem do curso total, que o portão irá abrir quando o valor de humidade é superior ao valor definido em HH	02 
HH	Define o nível de humidade em que a central executará a ordem para abrir o portão	88 
HR	Permite definir o comportamento do portão ao fechar após uma manobra com o nível de humidade superior ao definido em HH	00
	00 O portão fechar 01 O portão irá parar no valor definido em HP	
HO	Define o tempo de atraso, em intervalos de 10 minutos, desde que o nível de humidade ultrapassa o valor definido em HH até a central dar ordem para abrir o portão.	01m 
HC	Define o tempo de atraso, em intervalos de 10 minutos, desde que o nível de humidade passa abaixo do valor definido em HH até a central dar ordem para fechar o portão.	01m 
01 • Pressione M durante 8 seg. até aparecer E0 . 02 • Utilize ▲ até aparecer E1 . 03 • Pressione M vai surgir HO . Utilize ▲ ou ▼ para navegar nos parâmetros. 04 • Pressione M para editar o valor. 05 • Utilize ▲ e ▼ para alterar o valor. 06 • Pressione M para gravar o novo valor.		
E2 TEMPO DE LUZ DE CORTESIA		Valor de fábrica
EE	Tempo de luz de cortesia Permite ajustar o tempo de luz de cortesia. A luz de cortesia é ativada o tempo definido quando o portão está na posição fechado, aberto e parado.	00m 
PP	Tempo de pré pirlampo Permite ajustar o tempo de pré pirlampo. Se o valor for 00 esta função está desativada. O pré pirlampo é ativado antes de uma manobra de abertura e fecho. Esta função serve para sinalizar antecipadamente o movimento da porta. Esta função apenas afeta a saída LAMP do conetor I	00s 
01 • Pressione M durante 8 seg. até aparecer E0 . 02 • Utilize ▲ para alterar para E2 . 03 • Pressione M até aparecer LE . Utilize ▲ ou ▼ para navegar nos parâmetros. 04 • Pressione M para editar o valor do parâmetro escolhido. 05 • Surge o tempo definido de fábrica. Utilize ▲ e ▼ para alterar o valor. 06 • Pressione M para gravar o novo valor.		

07. PROGRAMAR

PROGRAMAR "E"

E3 FOLLOW ME		Valor de fábrica
<p>E8</p> <p>Esta função permite manter a porta na posição aberta apenas pelo tempo necessário para que um veículo ou pessoa passe. Após esse intervalo, a manobra de fecho é ativada automaticamente, começando após o tempo definido na função "tempo de espera para fecho". (A função utiliza as fotocélulas para identificar o trânsito de pessoas/veículos e acionar as manobras de fecho).</p>	<p>00 Função desativada</p>	00
	<p>01 Deteção com porta totalmente aberta Se as fotocélulas de segurança forem interrompidas com a porta totalmente aberta, o automatismo iniciará uma manobra de fecho após o 'tempo de espera' E3 --> tn. Se o fecho automático (P3 --> AF) estiver ativado, ele será antecipado para para o tempo espera definido no menu E3 --> tn.</p>	
	<p>02 Deteção porta a abrir e totalmente aberta Se as fotocélulas forem interrompidas e depois restauradas durante a manobra de abertura ou fecho, o automatismo começará a decrementar o tempo de espera (E3 --> tn). Quando o tempo chegar a 0 e a porta estiver totalmente aberta, o fecho será iniciado. Se o fecho automático (P3 --> AF) estiver ativado, o tempo de espera será antecipado.</p>	
<p>E7 Tempo de atraso para fecho Permite definir o tempo de espera entre a deteção e o início da manobra de fecho após o dispositivo de segurança detetar a passagem de algum utilizador/objeto.</p>		03s
<p>01 • Pressione M durante 8 seg. até aparecer E0. 02 • Utilize ▲ até aparecer E3. 03 • Pressione M vai surgir FL. 04 • Pressione M para editar o valor. 05 • Utilize ▲ e ▼ para alterar o valor. 06 • Pressione M para gravar o novo valor.</p>		

07. PROGRAMAR

PROGRAMAR "E"

E4 DEFINIR TEMPO DE ATIVAÇÃO RLY/LAMP		Valor de fábrica
<p>E8</p> <p>Tempo da saída RLY/LAMP com sensor RPRO-MOTION Permite definir o tempo que a saída LED/RLY ficam ativadas após ser detetado movimento. Cada valor é equivalente a 10 segundos Caso o valor for 00 o sensor de movimento fica desativado. Se o sensor for utilizado, as duas saídas LED/RLY continuarão a funcionar conforme o programado em P8. Adicionalmente, sempre que o sensor detetar movimento, as saídas serão ativadas pelo tempo definido neste parâmetro. Se o parâmetro for configurado para 00, o sensor ficará desativado.</p>		03
<p>E8</p> <p>Tempo da saída RLY quando Operado por transmissor Permite definir o tempo que a saída RLY fica ativada, caso o modo de funcionamento selecionado no menu P8→rL seja 06-controlo via comando RF.</p>		03
<p>01 • Pressione M durante 8 seg. até aparecer E0. 02 • Utilize ▲ para alterar para E4. 03 • Pressione M até aparecer E8. Utilize ▲ ou ▼ para navegar nos parâmetros. 04 • Pressione M para editar o valor do parâmetro escolhido. 05 • Surte o tempo definido de fábrica. Utilize ▲ e ▼ para alterar o valor. 06 • Pressione M para gravar o novo valor.</p>		
E5 MANUTENÇÃO DO PORTÃO		Valor de fábrica
<p>E8</p> <p>Permite definir o número de manobras para indicação de manutenção. Se o valor for 00 esta função está desativada. Número de manobras = Valor selecionado x 5000 manobras</p>		00
<p>E8</p> <p>Reinicia contador de manobras.</p>		00
<p>01 • Pressione M durante 8 seg. até aparecer E0. 02 • Utilize ▲ para alterar para E5. 03 • Pressione M até aparecer E8. Utilize ▲ ou ▼ para navegar nos parâmetros. 04 • Pressione M para editar o valor do parâmetro escolhido. 05 • Surte o tempo definido de fábrica. Utilize ▲ e ▼ para alterar o valor. 06 • Pressione M para gravar o novo valor.</p>		

07. PROGRAMAR

PROGRAMAR "E"

E6	VELOCIDADE DE ABRANDAMENTO Esta função permite programar a velocidade do motor durante a fase de desaceleração de uma manobra de abertura. Quanto maior for o nível mais rápido fica o abrandamento.	Valor de fábrica
S8	Ajuste da velocidade de abrandamento na abertura Permite ajustar a velocidade do motor durante a fase de desaceleração de uma manobra de abertura.	03
S8	Ajuste da velocidade de abrandamento no fecho Permite ajustar a velocidade do motor durante a fase de desaceleração de uma manobra de fecho.	03

01 • Pressione **M** durante 8 seg. até aparecer **E0**.
02 • Utilize **▲** até aparecer **E6**.
03 • Pressione **M** vai surgir **S8**.
04 • Pressione **M** para editar o valor.
05 • Utilize **▲** e **▼** para alterar o valor.
06 • Pressione **M** para gravar o novo valor.

E7	CONTADOR DE MANOBRAS Este menu permite verificar quantas manobras completas foram realizadas pela central (manobra completa entende-se por abertura e fecho).	Valor de fábrica
Exemplo: 130 371 manobras 1º Centenas de milhar: 13 2º Milhares: 03 3º Dezenas: 71		

01 • Pressione **M** durante 8 segundos.
02 • Surge **E0**. Pressione **▲** até aparecer **E7**.
03 • Pressione **M**.
04 • Surge a contagem das manobras pela ordem exibida em cima (exemplo de 130 371).
05 • É exibido **E8**.

07. PROGRAMAR

PROGRAMAR "E"

E8	RESET - REPOR VALORES DE FÁBRICA	Valor de fábrica
00	Desativado	00
01	Reset acionado	

01 • Pressione **M** durante 8 seg. até aparecer **E0**.
02 • Utilize **▲** até aparecer **E8**.
03 • Pressione **M** vai surgir **00**.
04 • Pressione **M** para editar o valor.
05 • Utilize **▲** e **▼** para alterar o valor.
06 • Pressione **M** para gravar o novo valor.

O reset à central não apaga a contagem de manobras.

E9	SAIDA PARA ESTADO DA PORTA (CONECTOR C)	Valor de fábrica	
Permite definir a função de cada saída. Conector C	98 Define função da saída Y	00 Portão aberto 01 Portão fechado 02 Portão a abrir 03 Portão a fechar 04 Portão parado 05 Portão a abrir ou aberto 06 Portão a fechar ou fechado 07 Portão não fechado 08 Central em erro 09 Alerta para manutenção	00
	88 Define função da saída R		03
	68 Define função da saída G		02
	68 Define função da saída B		00
Permite definir o intervalo de intermitência de cada saída. Para definir a saída contínua seleccione o valor 00.	98 Define intervalo de intermitência - Y		 (x500ms)
	88 Define intervalo de intermitência - R		
	68 Define intervalo de intermitência - G		
	68 Define intervalo de intermitência - B		

01 • Pressione **M** durante 8 seg. até aparecer **E0**.
02 • Utilize **▲** até aparecer **E9**.
03 • Pressione **M** para seleccionar o parâmetro.
04 • Utilize **▲** e **▼** para alterar o valor.
05 • Pressione **M** para gravar o novo valor.

08. DISPLAY

INDICAÇÕES DO DISPLAY

MENU	DESCRIÇÃO
BB	Na posição parado, totalmente aberto
BB	Na posição parado, posição intermédia
BB	Na posição parado, totalmente fechado
PU	Botão de pulso de abertura pressionado
BP	Botão de abertura total pressionado
EB	Botão de fecho total pressionado
SE	Botão de stop pressionado
OP	Central a executar o curso de abertura
EB	Central a executar o curso de fecho
EU	Memória cheia
BB	Todos os comandos apagados
00 01 02	Comando acionado da posição indicada
LE	Fotocélula obstruída
LA	Banda de segurança pressionada
AP	Em tempo de pausa
AP	Em tempo de pausa pedonal
OB	Detecção de obstáculo
OB	Detecção de sobrecorrente no motor
EB	Dispositivo de emergência ativado
SE	Segurança OSE obstruída

MENU	DESCRIÇÃO
E1	Erro de processamento
E2	Erro de sobretensão
E3	Erro de sob tensão
E4	Erro de arranque
E5	Erro de encoder
E6	Erro de memória EEPROM
SE	Teste de fotocélulas falhou
PP	Central em Pré-pirilampo
EB	Módulo MMR15 - Segurança em fecho ativada
ES	Módulo MMR15 - Sinal de stop ativada

09. LIGAÇÕES À CENTRAL

CENTRAL ROSSO PRO

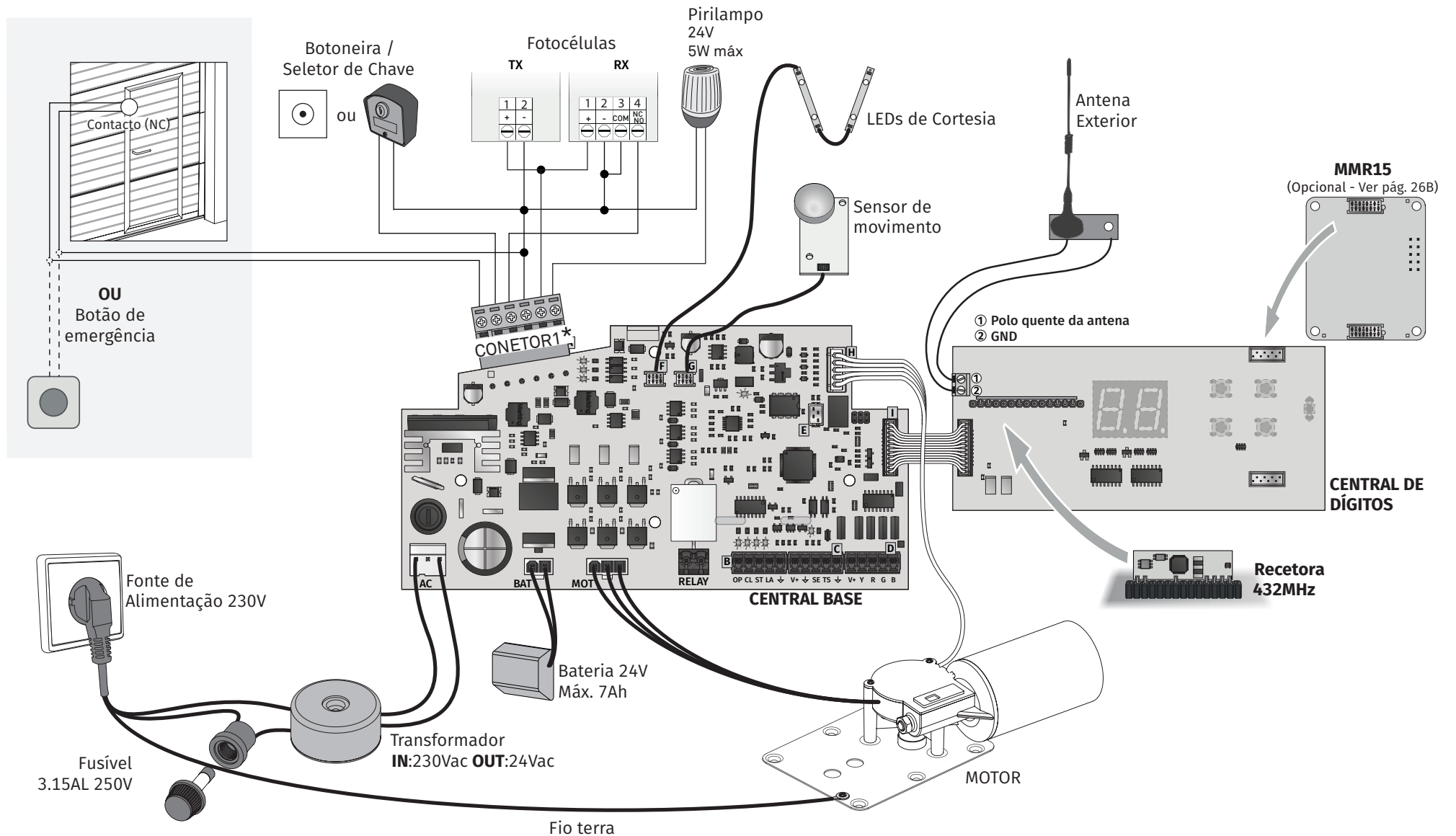

09. LIGAÇÕES À CENTRAL

FOTOCÉLULAS COM CONEXÃO DE TESTE

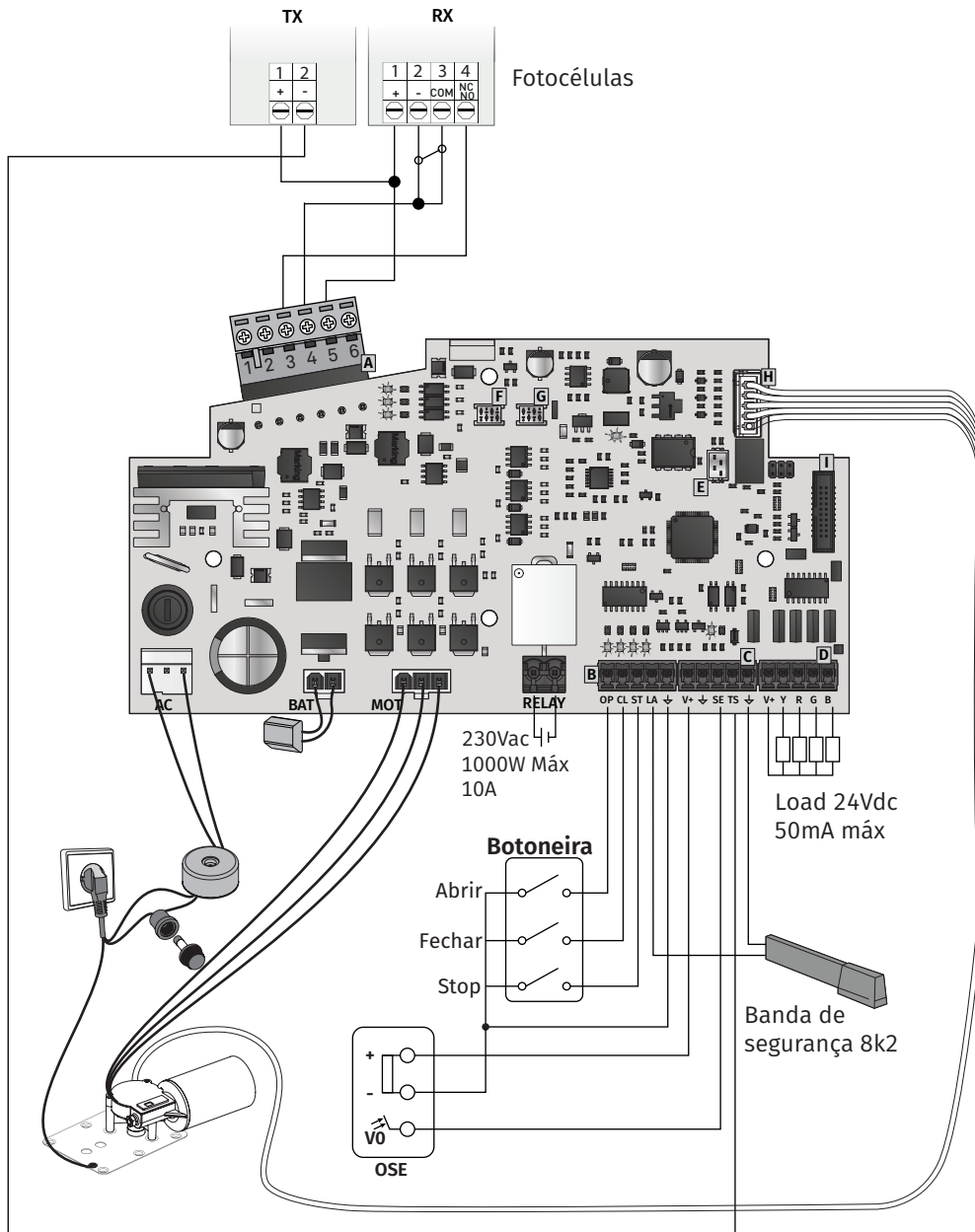

09. LIGAÇÕES À CENTRAL





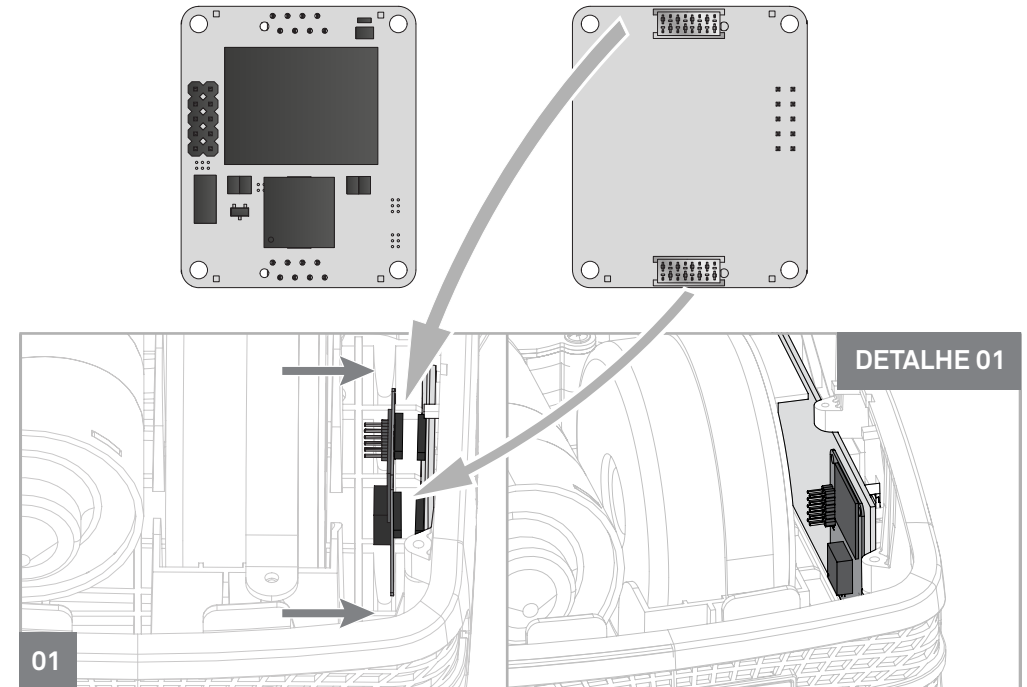





MÓDULO RECETOR MMR15 (OPCIONAL)

Esta central permite a instalação de uma recetora para o dispositivo de bandas de segurança via rádio MX14, simplificando toda a instalação sem necessidade de acessórios externos ou fiação adicional na central. Desta forma, ao querer adicionar bandas ou contactos magnéticos via rádio, basta instalar o módulo MMR15 e adicionar até 4 MX14 ao motor.



10. RESOLUÇÃO DE AVARIAS

MAPA DE ERROS DA CENTRAL

Display	Descrição	Causa	Resolução do problema
	<ul style="list-style-type: none"> • Motor a abrir (Motor em manobra de abertura) 	<ul style="list-style-type: none"> • A abrir. 	
	<ul style="list-style-type: none"> • Motor a fechar (Motor em manobra de fecho) 	<ul style="list-style-type: none"> • A fechar. 	
APAGAR COMANDO 	<ul style="list-style-type: none"> • Se eliminar todos os comandos. (Reset total) 	<ul style="list-style-type: none"> • Todos os comandos foram eliminados. 	<ul style="list-style-type: none"> • Deverá programar novos comandos.
CONTAGEM PARA FECHO AUTOMÁTICO 	<ul style="list-style-type: none"> • Quando a porta espera pelo fecho automático. (Contagem de tempo de pausa) 	<ul style="list-style-type: none"> • Fecho automático ativado e em contagem de tempo 	
OPERAÇÃO CORRETA 	<ul style="list-style-type: none"> • Quando algum valor é salvo. (Guarda parâmetros) 	<ul style="list-style-type: none"> • Os valores de menu foram alterados e guardados. 	
TECLA PRESSIONADA 	<ul style="list-style-type: none"> • Sempre que a entrada é pressionada. (Ordem na entrada PU) 	<ul style="list-style-type: none"> • Ordem dada por botão, selector chave ou recetor externo. 	<ul style="list-style-type: none"> • Verifique se PU é contínuo ou só no momento.
FOTOCÉLULA ATIVA E ABERTA 	<ul style="list-style-type: none"> • Sempre que uma fotocélula é ativada e aberta. (Fotocélula interrompida) 	<ul style="list-style-type: none"> • Função ativa e circuito em aberto. 	<ul style="list-style-type: none"> • Verifique circuito de fotocélulas e funcionamento das mesmas (Shunt LE+GND)
PORTA DE SERVIÇO ATIVA E ABERTA 	<ul style="list-style-type: none"> • Sempre que a porta de serviço está ativa e aberta. (Entrada de porta de serviço acionada) 	<ul style="list-style-type: none"> • Função ativa e circuito em aberto 	<ul style="list-style-type: none"> • Verifique circuito de Porta de serviço/Fotocélulas e funcionamento das mesmas (Shunt LA+GND)
DETECÇÃO DE OBSTÁCULO 	<ul style="list-style-type: none"> • Quando um obstáculo maior é detectado. (Nível de força selecionado é ultrapassado) 	<ul style="list-style-type: none"> • Nível de força baixo, deve aumentar o valor em P2. 	<ul style="list-style-type: none"> • Entre no Menu P2, regule o valor em relação ao ponto definido anterior.
MEMÓRIA CHEIA 	<ul style="list-style-type: none"> • Quando pretende programar um comando, mas não existe posição livre. • Memória cheia 	<ul style="list-style-type: none"> • Excedeu o limite de número de comandos programados. 	<ul style="list-style-type: none"> • Opção de instalar um recetor extra.



Os erros são exibidos no display durante 5 segundos!

10. RESOLUÇÃO DE AVARIAS

INSTRUÇÕES PARA CONSUMIDORES FINAIS / INSTRUÇÕES PARA TÉCNICOS ESPECIALIZADOS

Anomalia	Procedimento	Comportamento	Procedimento II	Descobrir origem do problema			
• Motor não trabalha	• Verifique se tem alimentação a 230V ligada ao automatismo e se o fusível está a funcionar corretamente.	• Continua a não trabalhar.	• Consulte um técnico especializado MOTORLINE.	1 • Retire a tampa superior do motor; 2 • Meça a saída de 24V do transformador para detetar a localização da avaria;	A) Tem 24V: 1 • Verifique se a central está a alimentar o motor para detetar se a avaria se encontra no motor ou na central. Substitua o componente danificado ou envie	para os serviços MOTORLINE para diagnóstico e reparação. B) Não tem 24V: 1 • Verifique a entrada a 230V do transformador. Se tiver 230V	o problema é do transformador. Se não tiver, o problema estará no fusível, cabos elétricos ou na própria corrente elétrica. Verifique todos os sistemas.
	• Verifique se a porta pedonal de serviço está bem fechada.	• Continua a não trabalhar.	• Consulte um técnico especializado MOTORLINE.	1 • Dê um start no comando para abrir e verifique o comportamento dos LEDs. 2 • Se piscar duas vezes, significa	que a ligação com as fotocélulas está com problemas. Verifique todo o circuito de ligação das fotocélulas ao motor.	3 • Se piscar três vezes, significa que a ligação com a porta de serviço está com problemas. Verifique todo o circuito de	ligação da porta ao motor.
• Motor não se move mas faz ruído	• Desbloqueie o motor e mova o portão manualmente para verificar se existem problemas mecânicos no portão.	• Encontrou problemas?		1 • Verifique todos os eixos e sistemas de movimento associados ao portão e ao automatismo (calhas, roldanas, cavilhas, dobradiças, etc) para descobrir qual é o problema. Verifique também se as molas estão em bom estado e conseguem suportar o portão.			
		• O portão move-se facilmente?		Caso o motor não funcione, retire-o e envie para os serviços técnicos MOTORLINE para diagnóstico.			
• Motor abre mas não fecha	1 • Verifique se tem algum obstáculo em frente das fotocélulas; 2 • Verifique se as fotocélulas estão a trabalhar. Passe a mão na frente e verifique se o relé da mesma faz ruído. 3 • Verifique se algum dos dispositivos de controlo (seletor de chave, botoneira, video-porteiro, etc) do portão estão presos e a enviar sinal permanente;	• Portão abriu mas não fechou.	• Consulte um técnico especializado MOTORLINE.	1 • Verifique se o display e os LEDs de cortesia estão ligados para ver se tem alimentação; 2 • Verifique se as fotocélulas estão alimentadas na saída da central. Se não estiverem, verifique o fusível de proteção nº FUSE FT (ver pág 7A); 3 • Aceda ao menu no display e desative as fotocélulas e a porta de serviço; 4 • Experimente fechar;	A) Fechou: 1 • Problema está num desses dois sistemas. Desative as fotocélulas e verifique se o portão fecha. Se fechar, problema irá estar na porta de serviço. Desative-a no menu e tente fechar o portão para ter a certeza.	B) Não fechou: 1 • Problema está no motor ou na central. Dê ordem para o portão fechar enquanto mede a saída de energia da central para o motor. Se tiver 24V, a central está a funcionar e o problema estará no motor. 2 • Se não tiver corrente, o problema é da central.	
• Motor não faz percurso completo	• Desbloqueie o motor e mova o portão manualmente para verificar se existem problemas mecânicos no portão.	• Encontrou problemas?	• Consulte um técnico especializado em portões	1 • Verifique todos os eixos e sistemas de movimento associados ao portão e ao automatismo (calhas, roldanas, cavilhas, dobradiças, etc) para descobrir qual é o problema. Verifique também se as molas estão em bom estado e conseguem suportar o portão.			
		• O portão move-se facilmente?	• Consulte um técnico especializado MOTORLINE	1 • Verifique se os testes ao portão foram bem feitos; 2 • Altere a força no menu P2 até que o motor mova o portão sem inverter o sentido; 3 • Esta regulação deve ser feita de forma a que o portão ao	encontrar um obstáculo faça inversão (ilustração seguinte);	4 • Se mesmo no nível máximo de força (F9) ainda continuar o problema, teste o motor ligado diretamente a uma bateria de 24V para verificar se este tem força para abrir/fechar o portão completamente;	5 • Altere a força no menu P2 até que o motor mova o portão sem inverter o sentido;

