

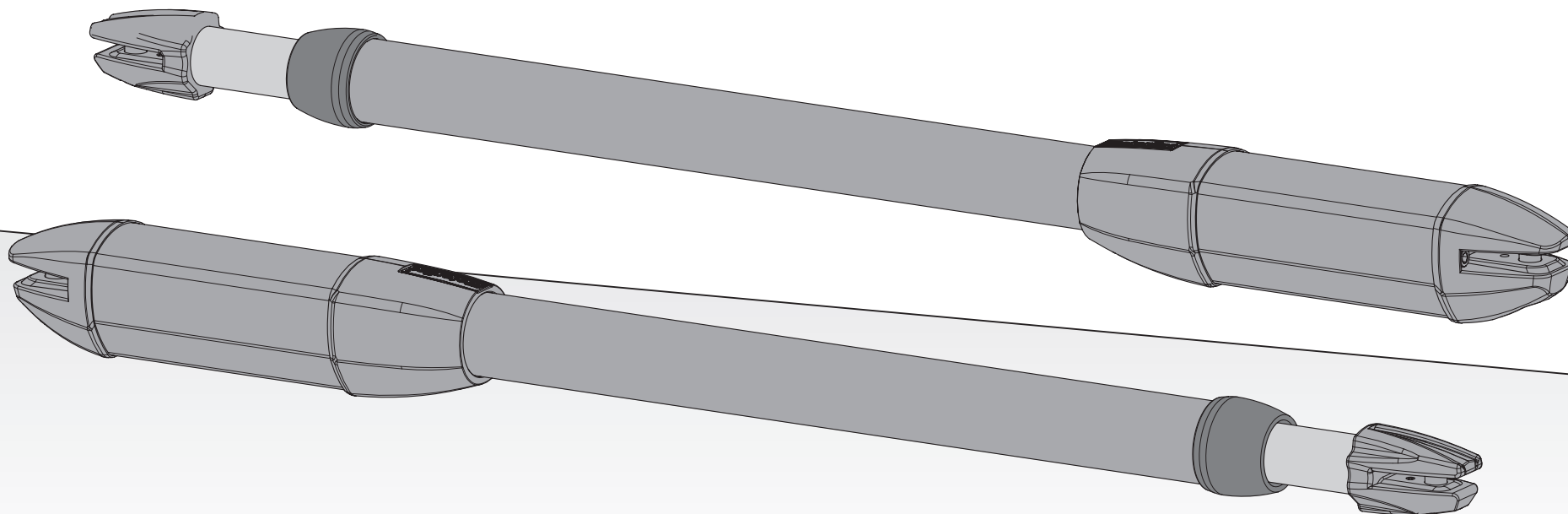

HANDBUCH / INSTALLATIONS ANLEITUNG









00. INHALT

INDEX

01. SICHERHEITSHINWEIS	
<u>ZU BEFOLGENDE REGELN</u>	1B
02. DIE VERPACKUNG	
_____	4A
03. DER AUTOMATISMUS	
<u>TECHNISCHE DATEN</u>	4B
<u>ENTSPERREN DES AUTOMATISMUS</u>	4B
04. INSTALLATION	
<u>HÖHE DER HALTERUNGEN</u>	5A
<u>INSTALLATIONS QUOTEN INNEN ÖFFNUNG</u>	5B
<u>INSTALLATIONS QUOTEN AUSSEN ÖFFNUNG</u>	6A
<u>JUSTIEREN DER MICROS</u>	6B
<u>ANSCHLUSS DER MOTORENTRIEGELUNG</u>	7B
<u>INSTALLATIONS BILD</u>	8
05. FEHLERBEHEBUNG	
<u>ANWEISUNGEN FÜR ENDVERBRAUCHER</u>	9
<u>ANWEISUNGEN FÜR DIE TECHNIKER</u>	9
06. WARTUNG	
<u>WARTUNG</u>	10
07. KOMPONENTEN TEST	
<u>24V MOTOR</u>	11A

01. SICHERHEITSINFORMATION

	Dieses Produkt wird in Übereinstimmung mit den Sicherheitsnormen der Europäischen Gemeinschaft (EC) zertifiziert.
	Dieses Produkt entspricht der Richtlinie 2011/65/EU des Europäischen Parlaments und des Rates zur Beschränkung der Verwendung bestimmter gefährlicher Stoffe in elektrischen und elektronischen Geräten sowie der delegierten Richtlinie (EU)2015/863 der Kommission.
	(Anzuwenden in Ländern mit Recycling-Systemen). Diese Kennzeichnung auf dem Produkt oder der Literatur gibt an, dass das Produkt und elektronisches Zubehör (Ladegerät, USBKabel, elektronisches Material, Handsender usw.) sollten nicht mit dem Hausmüll am Ende seiner Nutzungsdauer entsorgt werden. Um mögliche Schäden für die Umwelt oder der menschlichen Gesundheit durch unkontrollierte Abfallentsorgung zu vermeiden, trennen Sie diese Elemente von anderen Arten von Müll und entsorgen Sie die nachhaltige Wiederverwertung um stofflichen Ressourcen zu fördern. Private Nutzer sollten den Händler, bei dem sie das Produkt gekauft haben oder die Nationale Umweltbehörde kontaktieren um Einzelheiten darüber, wo und wie sie diese Produkte für eine umweltfreundliche Weise recyceln, wiederverwerten können. Gewerbliche Nutzer sollten sich an ihren Lieferanten wenden und die Allgemeinen Bedingungen des Kaufvertrages prüfen. Dieses Produkt und deren elektronische Zubehörteile dürfen nicht mit anderen gewerblichen Abfällen Müll gemischt werden.
	Diese Kennzeichnung weist darauf hin, dass Batterien am Ende ihrer Nutzungsdauer nicht wie andere Haushaltsabfälle entsorgt werden dürfen. Batterien sollten zum Recycling an separaten Sammelstellen abgegeben werden.
	Die verschiedenen Arten von Verpackungen (Karton, Kunststoff usw.) müssen für das Recycling getrennt gesammelt werden. Trennen Sie Verpackungen und recyceln Sie sie verantwortungsbewusst.
	Diese Kennzeichnung zeigt an, dass das Produkt und elektronisches Zubehör ab. (Ladegerät, USB-Kabel, elektronische Geräte, Steuerungen, etc.), einer elektrischen Entladungen unterliegen. Seien Sie vorsichtig beim Umgang mit dem Produkt und achten Sie auf alle Sicherheitsbestimmungen in diesem Handbuch.

01. SICHERHEITSINFORMATION

ALLGEMEINE HINWEISE

- Dieses Handbuch enthält wichtige Informationen zur Sicherheit und Gebrauch. Lesen Sie alle Anweisungen sorgfältig durch, bevor Sie mit der Installation / Verwendung beginnen, und bewahren Sie dieses Handbuch an einem sicheren Ort auf, damit Sie es bei Bedarf jederzeit abrufen können.
- Dieses Produkt ist nur zur Verwendung wie in diesem Handbuch beschrieben vorgesehen. Jede andere Anwendung oder Operation, die nicht berücksichtigt wird, ist ausdrücklich untersagt, da dadurch das Produkt beschädigt werden und/oder Personen gefährdet werden können, die zu schweren Verletzungen führen können.
- Dieses Handbuch richtet sich in erster Linie an professionelle Installateure und entbindet nicht die Verantwortung des Benutzers, den Abschnitt "Anwendungsnormen" zu lesen, um die korrekte Funktion des Produkts sicherzustellen.
- Die Installation und Reparatur dieses Geräts darf nur von qualifizierten und erfahrenen Technikern durchgeführt werden, um sicherzustellen, dass alle diese Verfahren in Übereinstimmung mit den geltenden Gesetzen und Bestimmungen ausgeführt werden. Nicht professionellen und unerfahrenen Benutzern ist es ausdrücklich untersagt, Maßnahmen zu ergreifen, es sei denn, dies wird von spezialisierten Technikern ausdrücklich verlangt.
- Installationen müssen häufig überprüft werden, um Unwucht und Anzeichen von Verschleiß, Kabel, Federn, Scharnieren, Rädern, Stützen oder anderen mechanischen Montageelementen zu überprüfen.
- Nutzen Sie das Gerät nicht, wenn Reparaturen oder Einstellungen erforderlich sind.
- Bei Wartung, Reinigung und Austausch von Teilen muss das Produkt von der Stromversorgung getrennt werden. Dies gilt auch für alle Vorgänge, bei denen die Produktabdeckung geöffnet werden muss.
- Die Verwendung, Reinigung und Wartung dieses Produkts kann von Personen ab 8 Jahren und von Personen, deren körperliche, sensorische oder geistige Leistungsfähigkeit eingeschränkt ist, oder von Personen ohne Kenntnis der Funktionsweise des Produkts, sofern vorhanden, durchgeführt werden die Beaufsichtigung oder Anweisung von Personen, die Erfahrung mit der Verwendung des Produkts auf sichere Weise haben und die damit verbundenen Gefahren verstehen.
- Kinder sollten nicht mit dem Produkt oder Öffnungsvorrichtungen

- spielen, um ein unbeabsichtigtes Auslösen der motorisierten Tür oder des Tores zu verhindern.
- Wenn das Stromkabel beschädigt ist, muss es durch den Hersteller, den Kundendienst oder ähnlich qualifiziertes Personal ersetzt werden, um Gefahren zu vermeiden.
- Beim Entfernen der Batterie muss das Gerät vom Stromnetz getrennt werden.
- Achten Sie darauf, dass durch die Öffnungsbewegung des angetriebenen Teils eine Blockierung zwischen dem angetriebenen Teil und den angrenzenden festen Teilen vermieden wird.

HINWEISE FÜR DEN INSTALLATEUR

- Bevor Sie mit den Installationsverfahren beginnen, stellen Sie sicher, dass Sie über alle Geräte und Materialien verfügen, die für die Installation des Produkts erforderlich sind.
- Sie sollten sich den Schutzindex (IP) und die Betriebstemperatur notieren, um sicherzustellen, dass er für den Installationsort geeignet ist.
- Stellen Sie dem Benutzer das Produkthandbuch zur Verfügung und informieren Sie ihn, wie im Notfall damit umzugehen ist.
- Wenn der Automatismus an einem Tor mit einer Fußgängertür installiert ist, muss ein Türverriegelungsmechanismus installiert werden, während das Tor in Bewegung ist.
- Installieren Sie das Produkt nicht "verkehrt herum" oder durch Elemente, die sein Gewicht nicht tragen. Fügen Sie bei Bedarf an strategischen Punkten Halterungen hinzu, um die Sicherheit des Automatismus zu gewährleisten.
- Installieren Sie das Produkt nicht in explosionsgefährdeten Bereichen.
- Die Sicherheitseinrichtungen müssen die möglichen Quetsch-, Schnitt-, Transport- und Gefahrenbereiche der motorisierten Tür oder des Tores schützen.
- Stellen Sie sicher, dass die zu automatisierenden Elemente (Tore, Türen, Fenster, Jalousien usw.) einwandfrei funktionieren und ausgerichtet und eben sind. Stellen Sie außerdem sicher, dass sich die erforderlichen mechanischen Anschläge an den entsprechenden Stellen befinden.
- Die elektronische Steuerung muss an einem Ort installiert werden, der vor Flüssigkeiten (Regen, Feuchtigkeit usw.), Staub und Schädlingen geschützt ist.
- Sie müssen die verschiedenen elektrischen Kabel durch Schutzschläuche

01. SICHERHEITSINFORMATION

verlegen, um sie vor mechanischen Belastungen, im Wesentlichen am Stromkabel, zu schützen. Bitte beachten Sie, dass alle Kabel von unten in den Steuerungskasten eingehen müssen.

- Wenn der Automatismus in einer Höhe von mehr als 2,5m über dem Boden oder einer anderen Zugangsebene installiert werden soll, müssen die Mindestanforderungen für Sicherheit und Gesundheitsschutz für den Einsatz von Arbeitsmitteln durch die Arbeiter bei der Arbeit des Unternehmens beachtet werden. Richtlinie 2009/104 EG des Europäischen Parlaments und des Rates vom 16. September 2009.
- Bringen Sie das permanente Etikett für die manuelle Freigabe so nah wie möglich am Mechanismus an.
- An den stationären Stromversorgungsleitungen des Produkts muss ein Trennmittel, wie z. B. ein Schalter oder ein Trennschalter an der Schalttafel, gemäß den Installationsvorschriften vorgesehen sein.
- Wenn für das zu installierende Produkt eine Stromversorgung mit 230V oder 110V erforderlich ist, stellen Sie sicher, dass der Anschluss an eine Schalttafel mit Erdungsanschluss erfolgt.
- Das Produkt wird nur mit Niederspannungssicherheit mit elektronischer Steuerung betrieben. (nur bei 24V Motoren).
- Teile/Produkte mit einem Gewicht von mehr als 20 kg müssen wegen der Verletzungsgefahr mit besonderer Vorsicht gehandhabt werden. Die Verwendung geeigneter Hilfssysteme zum Bewegen oder Heben schwerer Gegenstände wird empfohlen.
- Achten Sie besonders auf die Gefahr von herabfallenden Gegenständen oder unkontrollierten Bewegungen von Türen/Toren während der Installation oder des Betriebs dieses Produkts.

HINWEISE AN DEN BENUTZER

- Bewahren Sie dieses Handbuch an einem sicheren Ort auf, an dem Sie sich bei Bedarf jederzeit informieren können.
- Wenn das Produkt ohne Vorbereitung mit Flüssigkeiten in Kontakt kommt, muss es sofort vom Strom getrennt werden, um Kurzschlüsse zu vermeiden, und einen qualifizierten Techniker hinzuziehen.
- Vergewissern Sie sich, dass der Installateur Ihnen das Produkthandbuch zur Verfügung gestellt und Sie informiert hat, wie Sie im Notfall mit dem Produkt umgehen.
- Wenn das System repariert oder modifiziert werden muss, entsperren

Sie das Gerät, schalten Sie die Stromversorgung aus und nutzen Sie es erst wieder, wenn alle Sicherheitsbedingungen erfüllt sind.

- Im Falle eines Auslösens von Leistungsschaltern oder einem Ausfall der Sicherung, lokalisieren Sie die Störung und beheben, bevor der Leistungsschalter zurückgesetzt oder die Sicherung ausgetauscht wird. Wenn die Störung nicht anhand dieses Handbuchs repariert werden kann, wenden Sie sich an einen Techniker.
- Halten Sie den Aktionsbereich des motorisierten Tor während der Bewegung frei und erzeugen Sie keinen Widerstand gegen die Bewegung.
- Nehmen Sie keine Arbeiten an den mechanischen Elementen oder Scharnieren vor, wenn sich das Produkt in Bewegung befindet.

VERANTWORTUNG

- Der Lieferant lehnt jegliche Haftung ab, wenn:
 - produktausfall oder Verformung durch unsachgemäße Installation, Verwendung oder Wartung!
 - wenn die Sicherheitsvorschriften bei der Installation, Verwendung und Wartung des Produkts nicht beachtet werden.
 - wenn die Anweisungen in diesem Handbuch nicht befolgt werden.
 - wenn Schäden entstehen durch unbefugte Änderungen.
 - In diesen Fällen erlischt die Garantie.

MOTORLINE ELECTROCELOS SA.

Travessa do Sobreiro, nº29
4755-474 Rio Côvo (Santa Eugénia)
Barcelos, Portugal

LEGENDE SYMBOLE



• Wichtige
Sicherheitshinweise



• Potentiometer
Informationen



• Nützliche Informationen



• Informationen zu
Anschlüssen



• Programmier Informationen



• Tasten Informationen

02. DIE VERPACKUNG

IM INNEREN DER VERPACKUNG

In der Verpackung finden Sie folgende Komponenten:

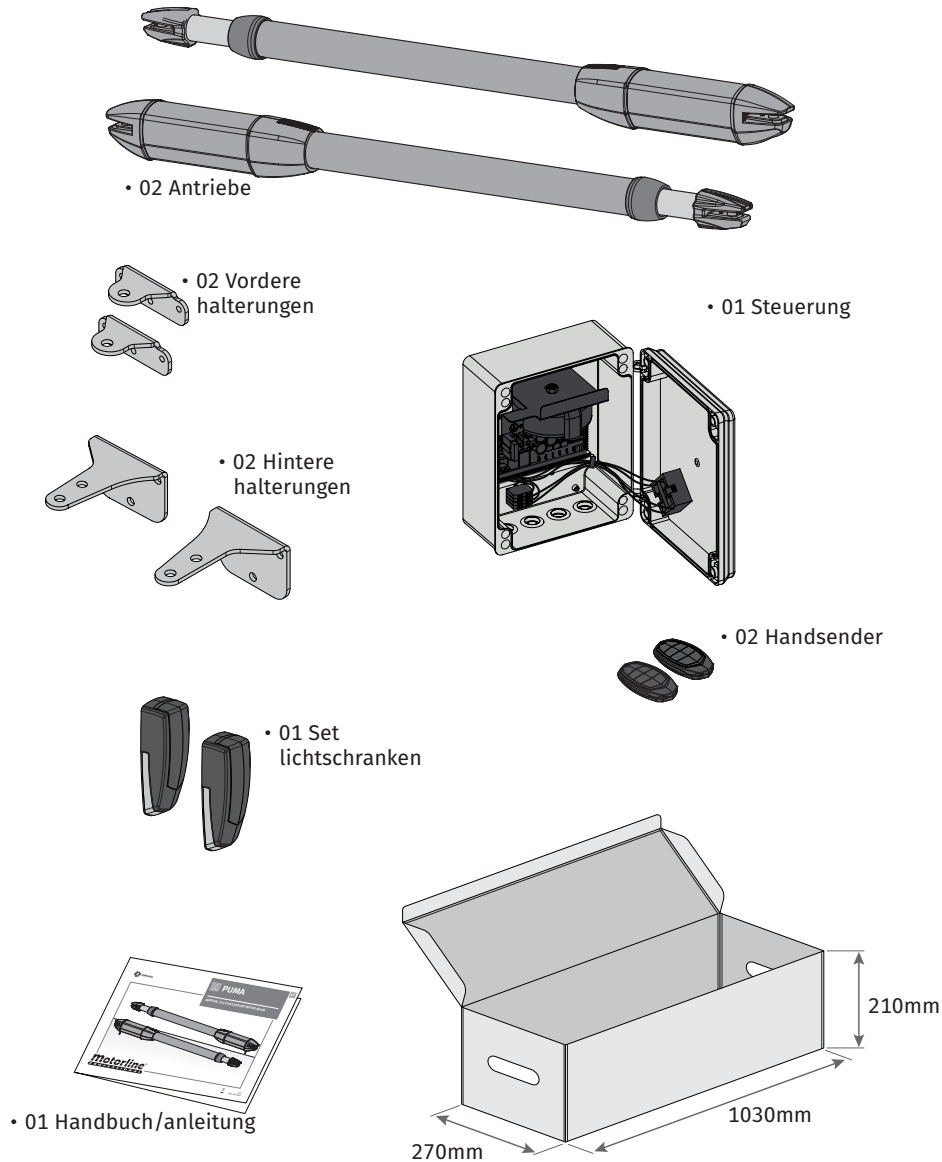

03. DER ANTRIEB

TECHNISCHE DATEN

• Stromversorgung der Steuereinheit	230/110Vac
• Ausgangsspannung des Motors	24Vdc
• Nennleistung	50W
• Nennverbrauch	2A
• Geschwindigkeit in der Öffnung	20mm/seg.
• RPM	78RPM
• Geräusch	≤65dB
• Maximale Schließkraft	2200N
• Operating temperatures	-25°C +65°C
• Schutzgrad	IP54
• Arbeitsfrequenz	Verwendung für den Wohnbereich
• Kurs	400mm
• Maximale Breite pro Flügel ohne Elektroschloss	1800mm
• Maximale Breite pro Flügel mit Elektroschloss	2000mm

Die Abmessungen der Automatismus sind wie folgt:

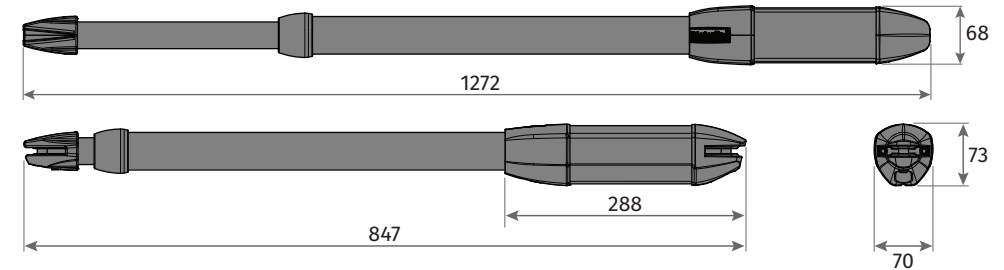

ENTSPERREN DES AUTOMATISMUS

Stecken Sie den Entriegelungsschlüssel in das Schloss die Steuerung und drehen Sie ihn, um die Automatisierung zu entriegeln.

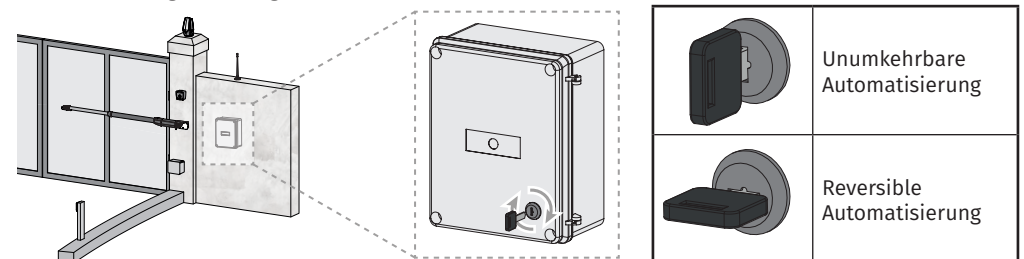

04. INSTALLATION

HÖHE DER HALTERUNGEN

Der Antrieb muss mit einer leichten Neigung in Front eingebaut werden, um das Einsickern von Wasser zu vermeiden.

Aus diesem Grund muss die Fronthalterung am Torflügel mit einer niedrigeren Höhe als die Höhe der Rückhalteplatte befestigt werden. Siehe das Beispiel in der Zeichnung:

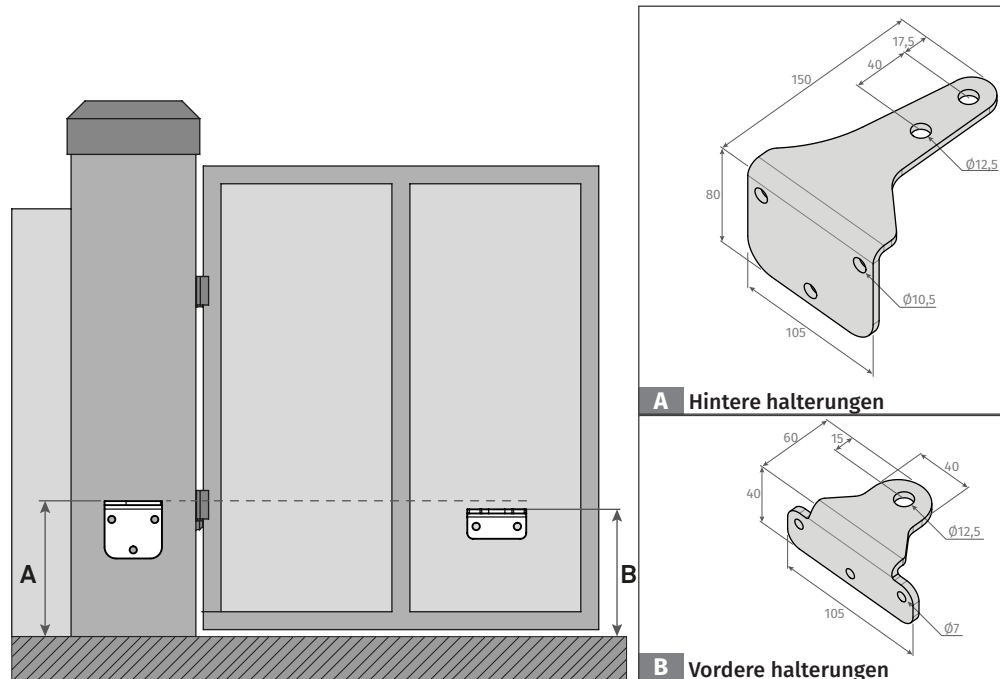

Quote A • Vertikaler Abstand vom Boden bis zur Oberkante der Rückhalteplatte, der hinteren Halterung.
Quote B • Vertikaler Abstand vom Boden bis zur Oberkante der vorderen Halteplatte, der vorderen Halterung.

A	? mm	Es kann jedes Maß Ihrer Wahl sein.
B	A-10mm	10mm unter Niveau A.

Zum Beispiel:

Wenn die Höhe der hinteren Halterung (**Maß A**) in 600mm festgelegt ist, so ist die Höhe der vorderen Halterung (**Maß B**) 590mm (600mm-10mm).



Es ist sehr wichtig, dass diese Maße/Quoten eingehalten werden! Auf diese Weise können Sie die einwandfreie Funktion und Haltbarkeit der Automatisierung gewährleisten!
Es ist auch sehr wichtig, dass der Boden einwandfrei in Waage ist!

04. INSTALLATION

INSTALLATIONS QUOTEN INNEN ÖFFNUNG

In den unten und auf der nächsten Seite dargestellten Diagrammen werden die **Abmessungen für die Installation** von Automatismus definiert.

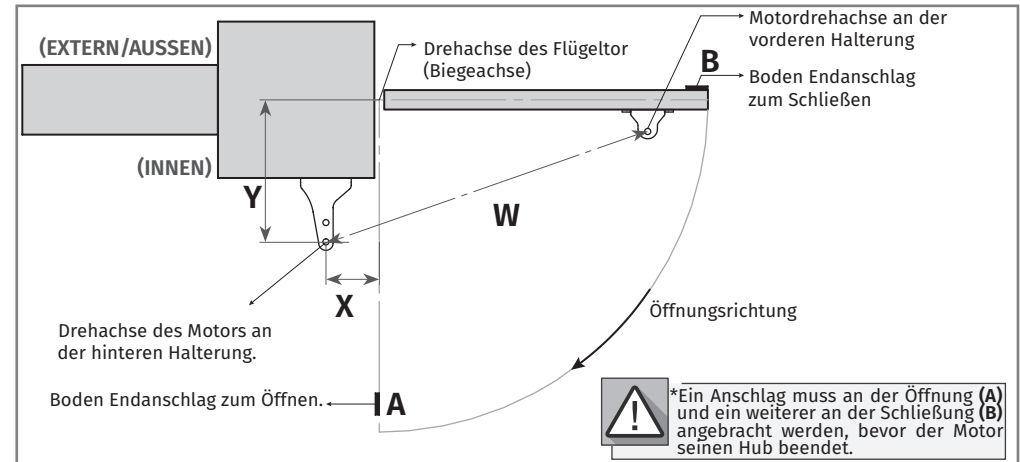

HINWEIS

Cota X	Horizontaler Abstand zwischen der Drehachse des Flügeltores und der Drehachse am hinterem Teil des Antriebes.
Cota Y	Vertikaler Abstand zwischen der des Flügeltores und der Drehachse am hinterem Teil des Antriebes.
Cota W	Abstände zwischen den beiden Achsen der beiden Antriebs Halterungen.



Bei der Installation der Automatisierung müssen die in den Tabellen angegebenen Abmessungen x und y beachtet werden. Innerhalb dieses Bereichs kann der maximale Öffnungswinkel ermittelt werden, den das Tor in diesen Abmessungen erreicht.

X, Y und W in (mm)



Es ist sehr wichtig, dass diese Maße eingehalten werden! Nur auf diese Weise können Sie den ordnungsgemäßen Betrieb und die Haltbarkeit der Automatisierung gewährleisten!

		W: 1205 ~ 1210						
		X						
Y		170	180	190	200	210	220	230
170		108°	107°	103°	100°	97°	95°	93°
180		108°	103°	100°	97°	95°	93°	91°
190		103°	99°	96°	94°	92°	90°	
200		99°	96°	93°	91°			
210		95°	92°	90°				
220		92°						

04. INSTALLATION

INSTALLATIONS QUOTEN AUSSEN ÖFFNUNG

In den unten und auf der nächsten Seite dargestellten Diagrammen werden die **Abmessungen für die Installation** von Automatismus definiert.

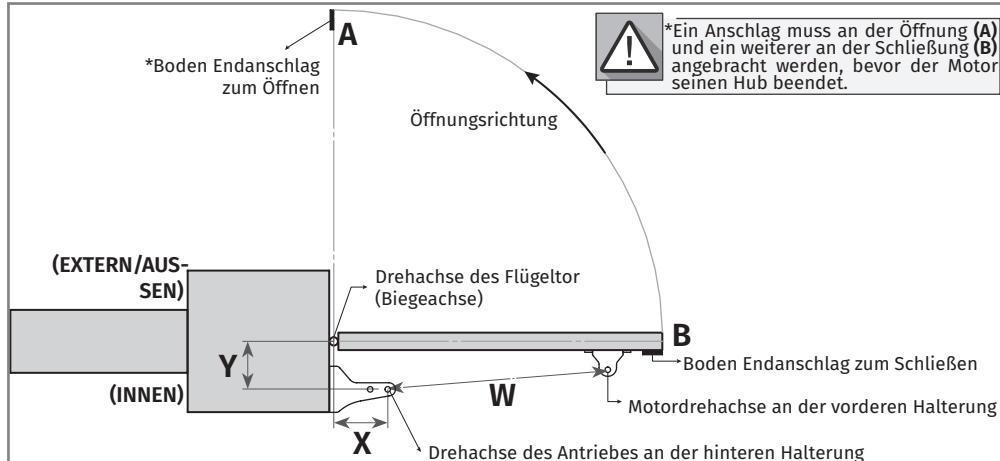

HINWEIS

- Cota X** Horizontaler Abstand zwischen der Drehachse des Flügeltors und der Drehachse am hinterem Teil des Antriebes.
- Cota Y** Vertikaler Abstand zwischen der des Flügeltors und der Drehachse am hinterem Teil des Antriebes.
- Cota W** Abstände zwischen den beiden Achsen der beiden Antriebs Halterungen.

Bei der Installation der Automatisierung müssen die in den Tabellen angegebenen Abmessungen x und y beachtet werden. Innerhalb dieses Bereichs kann der maximale Öffnungswinkel ermittelt werden, den das Tor in diesen Abmessungen erreicht.

X, Y und W in (mm)

Es ist sehr wichtig, dass diese Maße eingehalten werden! Nur auf diese Weise können Sie den ordnungsgemäßen Betrieb und die Haltbarkeit der Automatisierung gewährleisten!

		W: 780 ~ 785						
Y	X							
	170	180	190	200	210	220	230	
150	97°	99°	102°	104°	101°	97°	93°	
160	96°	99°	101°	103°	98°	94°	91°	
170	95°	98°	100°	100°	95°	92°		
180	95°	97°	100°	97°	93°			
190	94°	97°	99°	94°	90°			
200	94°	96°	96°	91°				
210	94°	96°	93°					
220	93°	94°						
230	93°	94°						

04. INSTALLATION

INSTALLATIONS VERLAUF

Beachten Sie die in Seiten 5A, 5B und 6A aufgeführten Einbaumaße!

Es ist wichtig, dass der Installationsreihenfolge eingehalten wird! Ansonsten ist es nicht möglich, die ordnungsgemäße Installation der Automatisierung, und das richtig arbeiten dieser sicherzustellen!

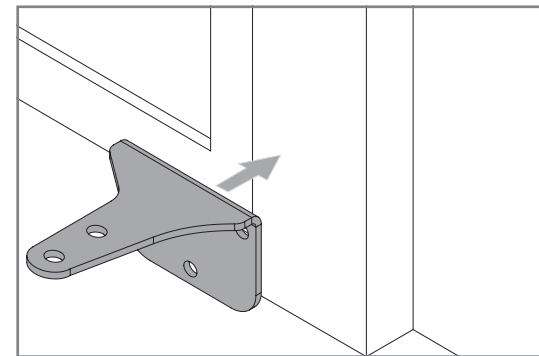

01 • Installieren der hinteren Halterung

- Entsprechend den Abmessungen, die in den vorhergehenden Seiten erläutert wurden, muss die hintere Halterung an der Wand oder Säule befestigt werden. Dies kann nach Ihrer Wahl, mit Dübeln und mechanischen oder chemischen Schrauben fixiert werden, oder Schweißverfahren befestigt werden.

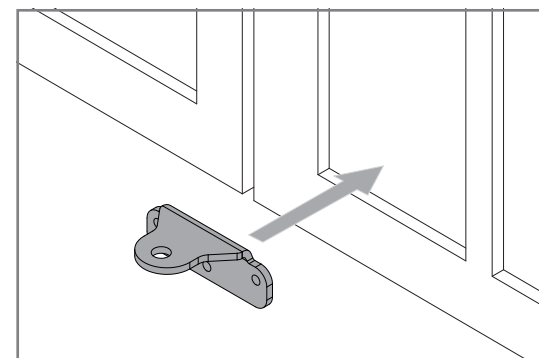

02 • Installieren der vorderen Halterung

- Die **vordere Halterung** muss an dem Flügeltor entsprechend den Abmessungen der Höhe und im Abstand zu dem hinteren Träger fixiert werden. Dies kann unter Verwendung von Schrauben befestigt werden. Schweißverfahren oder anderen, es ist Ihre Wahl, diese ausreichende zu Fixierung.

04. INSTALLATION

INSTALLATIONS VERLAUF

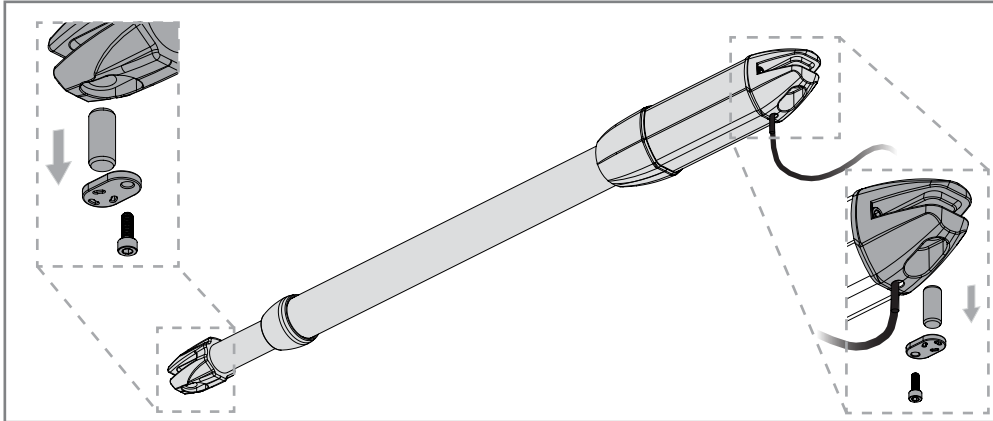

03 • Lösen der Bolzen und Schrauben des Motors

- Bevor Sie den Motor einbauen, müssen Sie die Schrauben, die die Bolzen halten, lösen und die Unterlegscheiben und die Bolzen aus den Halterungen entfernen.

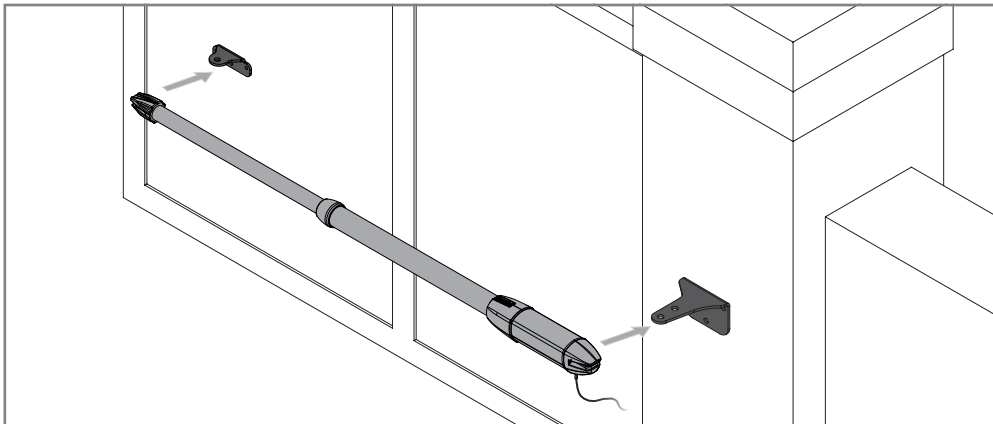

04 • Setzen Sie den Antrieb in die Halterungen

- Der Antrieb muss an beiden Halterungen gleichzeitig eingelegt werden, um zu vermeiden, dass der Antrieb beim Einlegen in die Halterungen durchhängt. Um die Aufgabe zu erleichtern, müssen den Antrieb Entsperren, um so den Antriebs Arm leichter zu strecken/verkleinern (siehe Seite 4B) so Positionieren Sie den Antrieb in die richtige Lage.

04. INSTALLATION

INSTALLATIONS VERLAUF

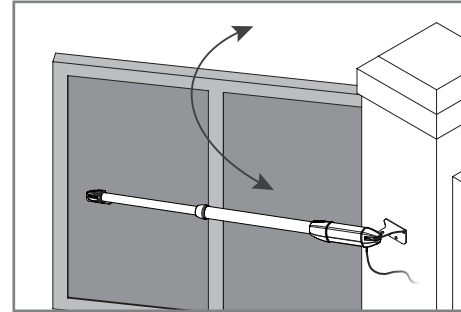

05 • Bewegung Testen

- Legen Sie die Stifte, mit etwas Schmierstoff, in jeder Halterung so es keine Reibung gibt.
- Das Tor von Hand überprüfen, öffnen und schließen so das keine Behinderung vorweist. Dadurch wird sichergestellt, dass der Antrieb ohne Probleme funktioniert.

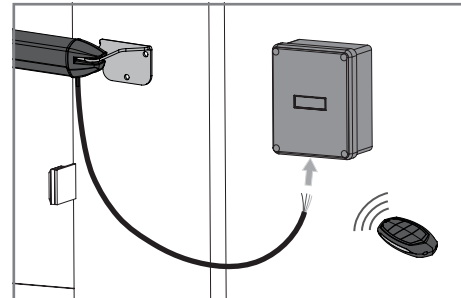

06 • Schließen Sie den Automatismus, die Antriebe an die Steuerung und konfigurieren Sie die Handsender.

- Nach dem die Antriebe installiert und an die Steuerung angeschlossen, schließen sie diese an das Netz an um Sie zu konfigurieren (siehe Anleitung zur Konfiguration). Darüber hinaus müssen Sie die Handsender (das Tastenfeld, etc.) und weitere Komponenten, wie diese sein können, Antenne, Blinklicht, Schlüsselschalter, unter andere konfigurieren.

ANSCHLUSS DER MOTORENTRIEGELUNG

Für den Anschluss der Motoren an die Steuerung muss das folgende Schema befolgt werden.

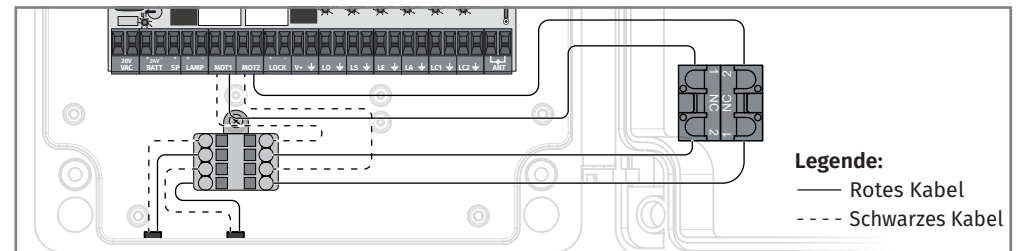

SICHERHEITSHINWEIS

Isolieren Sie am Ende der Installation alle Löcher, durch welche die Kabel verlaufen, um das Eindringen von Tieren und Parasiten zu verhindern.

Andernfalls könnte die ordnungsgemäße Funktion des Geräts gefährdet werden.

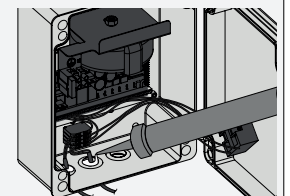

04. INSTALLATION

INSTALLATIONS BILD

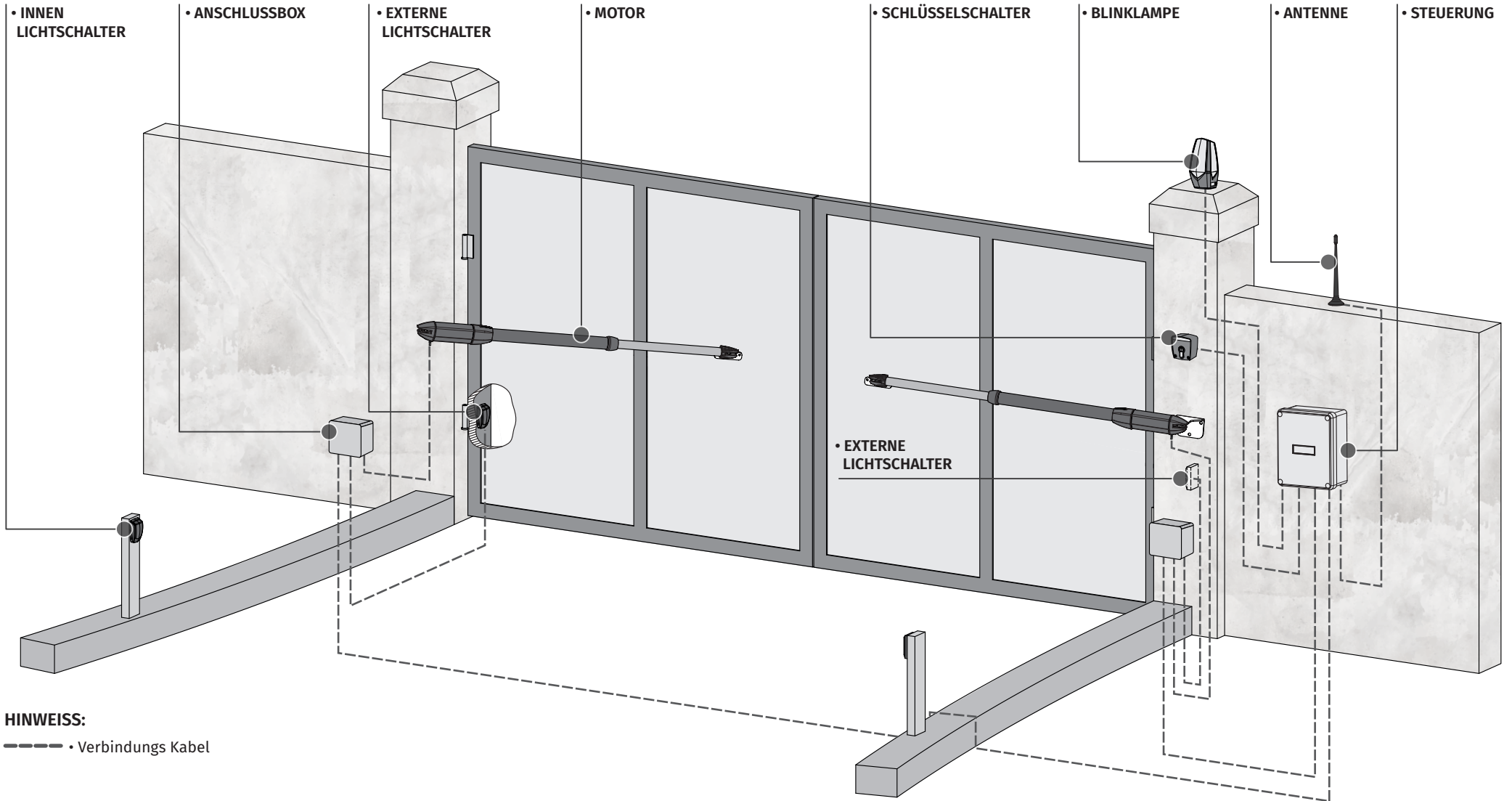

HINWEISS:

- - - - - • Verbindungs Kabel



Beim Öffnen und Schließen des Tores sind unbedingt Anschläge zu verwenden. Wird dies nicht beachtet, können die Antriebskomponenten Belastungen ausgesetzt werden, auf die sie nicht vorbereitet sind, und dadurch beschädigt werden.



Es ist wichtig, Anschlussboxen für die Verbindungen zwischen den Antrieben, Komponenten und Steuerung zu nutzen. Alle Kabel müssen unbedingt von unten in die Anschlussbox und Steuerungs Kasten ein und ausgeführt werden.

05. FEHLERBEHEBUNG

ANWEISUNG FÜR DIE ENDVERBRAUCHER

ANWEISUNG FÜR DIE TECHNIKER

Anomalie	Verfahren	Verhalten	Verfahren II	Die Ursache des Problems Finden
• Motor funktioniert nicht	• Überprüfen Sie ob Stromversorgung an der Steuerung des Automatismus vorhanden ist und ob diese einwandfrei funktioniert.	• Motor funktioniert noch nicht	• Konsultieren Sie einen technischen Motorline Experten.	<ol style="list-style-type: none"> 1 • Öffnen Sie die Steuerungsbox und überprüfen Sie ob 230V/ 110V/24V Stromversorgung drauf ist; 2 • Überprüfen Sie die Sicherungen an der Steuerung; 3 • Schalten Sie den Motor ab und überprüfen Sie diesen direkt an Stromkreis, um zu Testen ob dieser defekt ist (siehe Seite 11A); 4 • Wenn der Motor läuft, ist es ein Problem an der Steuerung. Konsultieren Sie die Anleitung der Steuerung; 5 • Wenn der Motor nicht funktioniert, bauen Sie diesen aus und senden an Motorline Service um die Fehlerursache feststellen zu können;
• Motor bewegt sich nicht, macht jedoch Lärm	• Motor Entsperrern und manuell den Torflügel bewegen, um ein mechanisches Problem an Ihren Torflügel zu überprüfen.	• Klemmt das Tor?	• Konsultieren Sie einen Experten, Tor Techniker.	1 • Überprüfen Sie alle Achsen, zugehörige Systeme des Flügelort und des Automatismus (Räder, Zahnstangen), um herauszufinden, wo das Problem ist.
		• Bewegt sich die Tür leicht?	• Konsultieren Sie einen technischen MOTORLINE Experten.	<ol style="list-style-type: none"> 1 • Prüfen Sie, ob sie verriegelt oder entriegelt ist; 2 • Trennen Sie die Motoren von die Steuerung und testen Sie sie, indem Sie sie direkt an die Batterie anschließen, um festzustellen, ob sie defekt sind (siehe Seite 11A); 3 • Wenn der Motor läuft, ist es ein Problem der Steuerung. Bauen Sie die Steuerung aus und senden diese an Motorline Service um die Fehlerursache feststellen zu können; 4 • Wenn der Motor nicht funktioniert, bauen Sie diesen aus und senden an Motorline Service um die Fehlerursache feststellen zu können;
• Motor öffnet, aber schließt nicht	• Motor Entsperrern und manuell den Torflügel bis zur geschlossene Position bewegen. Den Motor/Antrieb wieder Sperren/Blockieren. Trennen Sie die Anlage für 5 Sekunden von Netz und schließen Sie diese wieder an. Geben Sie den Befehl mit der Fernbedienung zu öffnen.	• Das Flügelort geöffnete sich, aber schließt nicht	<ol style="list-style-type: none"> 1 • Stellen Sie sicher, dass keine Hindernisse vor den Photozellen/Lichtschranken befinden; 2 • Prüfen Sie, ob eines der Steuergeräte (Schlüsselschalter, Drucktaster etc.) nicht eingeklemmt und ein Dauersignal an die Zentrale/Steuerung sendet; 3 • Konsultieren Sie einen technischen MOTORLINE Experten. 	<p>Alle MOTORLINE Steuerungen haben LEDs mit denen es leicht feststellen ist, ob Zubehör Geräte mit Anomalien vorhanden sind. Alle LEDs der Sicherheitseinrichtungen (LE/LA) sind in normalen Situationen an. Alle LEDs des Stromkreis "START" (LO/LS) sind unter normalen Bedingungen aus. Wenn die LED der Geräte nicht verbunden sind, es ist ein Fehler in der Sicherheitssysteme (Lichtschranken, Schutzbänder), wenn LED "START" verbunden sind, gibt es einen Befehl emittierende Vorrichtung, um einen kontinuierliches Signal.</p> <p>A) SICHERHEITS SYSTEM: 1 • Chließen Sie eine Brücke an alle Sicherheits Systeme an der Steuerung (siehe die jeweiligen Geräte Anleitungen). Wenn der Automatismus normal funktioniert, analysieren Sie das Gerät dass das Problem verursacht. 2 • Entfernen Sie die Brücken um herauszufinden, welches Gerät nicht funktioniert. 3 • Tauschen Sie das Gerät und überprüfen Sie, ob der Automatismus richtig mit allen anderen Geräten funktioniert. Wenn Sie irgendein ein weiteres defektes Gerät finden, folgen Sie den gleichen Schritten, um jedes Problem zu entdecken.</p> <p>B) SYSTEM "START": 1 • Ziehen Sie alle am START-Stecker angeschlossenen Leitungen ab. 2 • Wenn die LED aus ist, versuchen Sie ein nach dem anderen Gerät anzuschließen, bis Sie das beschädigte Gerät finden.</p> <p>HINWEIS: Wenn das in A) und B) beschriebenen Verfahren nicht Hilft, entfernen Sie die Steuerung und senden diese an Motorline Service um die Fehlerursache feststellen zu können.</p>
• Motor absolviert nicht den kompletten weg	• Motor Entsperrern und manuell den Torflügel bewegen, um ein mechanisches Problem an Ihren Torflügel zu überprüfen.	• Probleme gefunden?	• Konsultieren Sie einen Experten, Tor Techniker.	1 • Überprüfen Sie alle Achsen, zugehörige Systeme des Flügelort und des Automatismus (Räder, Zahnstangen), um herauszufinden, wo das Problem ist.
		• Bewegt sich die Tür leicht?	• Konsultieren Sie einen technischen MOTORLINE Experten	<ol style="list-style-type: none"> 1 • Analysieren Sie die Werte für Kraft und Empfindlichkeit. 2 • Wenn diese Einstellungen nicht das Problem sind, trennen Sie die Motoren von die Steuerung und testen Sie die Motoren direkt an der Batterie, um festzustellen, ob sie defekt sind; 3 • Wenn der Motor nicht funktioniert, bauen Sie diesen aus und senden an Motorline Service um die Fehlerursache feststellen zu können; 4 • Wenn der Motor läuft und den Flügelort über die gesamten öffnung mit der Maximalkraft bewegt, ist es ein Problem an der Steuerung. Justieren Sie die Kraft. Eine neue Programmierung der Motorlauf Zeit am Motor mit der Zuweisung der erforderlich Zeit zur Öffnen und Schließen mit der entsprechenden Kraft; 5 • Wenn dieses nicht funktioniert, demontieren und an MOTORLINE Service senden um die Fehlerursache feststellen zu können. <p>HINWEIS: Motorkraft muss ausreichen sein um Öffnen und Schließen des Tores, ohne das dieser vor beendigung der öffnung oder Schließung stehen bleibt, aber mit ein wenig Aufwand kann eine Person diesen vorgang Stoppen. Bei Ausfall der Sicherheitssysteme, das Tor kann nie körperlichen oder an Hindernissen (Fahrzeug, Personen, etc.) Schäden zufügen.</p>

REINIGEN DES ROHR.

- Mit einem in Schmiermittel getauchtem Tuch, säubern von allen Schmutz, die sich am rohr des Automatismus sammeln.
- Sprühen Sie etwas Schmiermittel an das Rohr und mit einem trockenen Tuch überschüssiges Schmiermittel entfernen, und nur eine gleichmässige Schicht auf dem Rohr übrig lassen.

SCHMIEREN VON DEN STIFTEN, ACHSEN

- Fügen Sie etwas Schmiermittel in die Löcher der Tragstifte ein.

VORDERE UND HINTERE HALTERUNGEN ÜBERPRÜFEN

- Stellen Sie sicher, dass die Halterungen auch weiterhin gut an der Säule und Flügeltor, für den reibungslosen Betrieb, festgelegt sind.

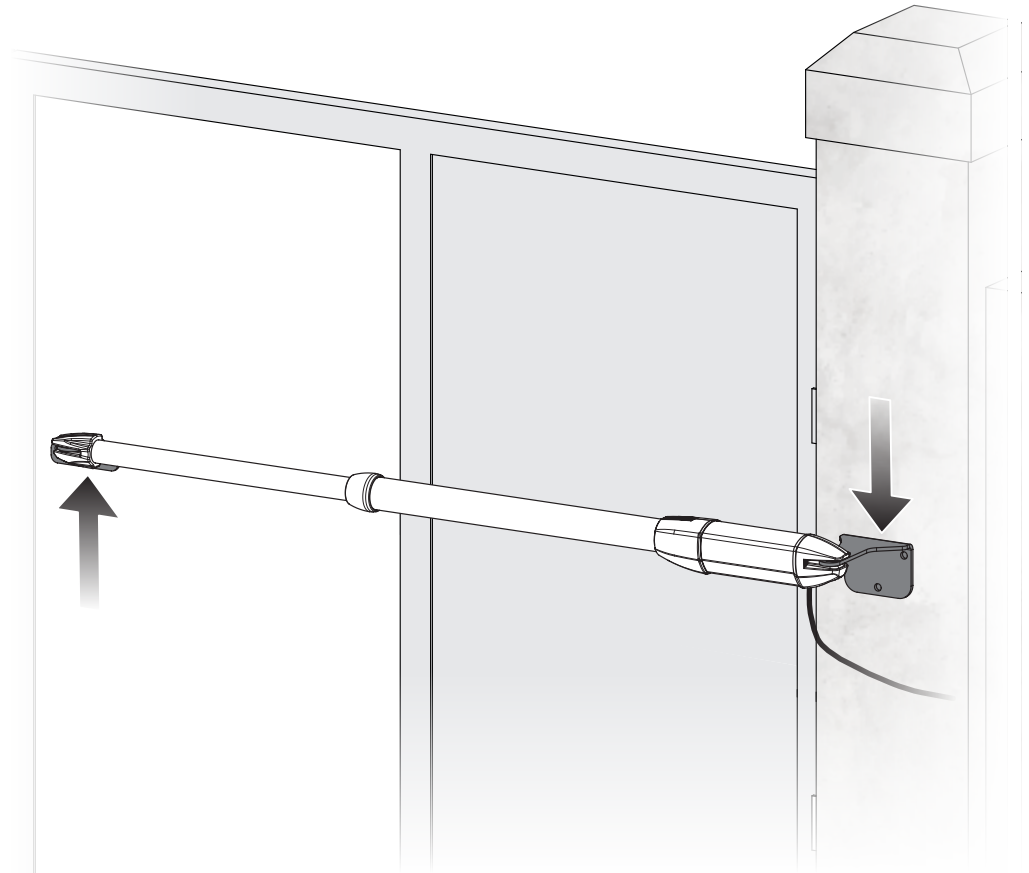
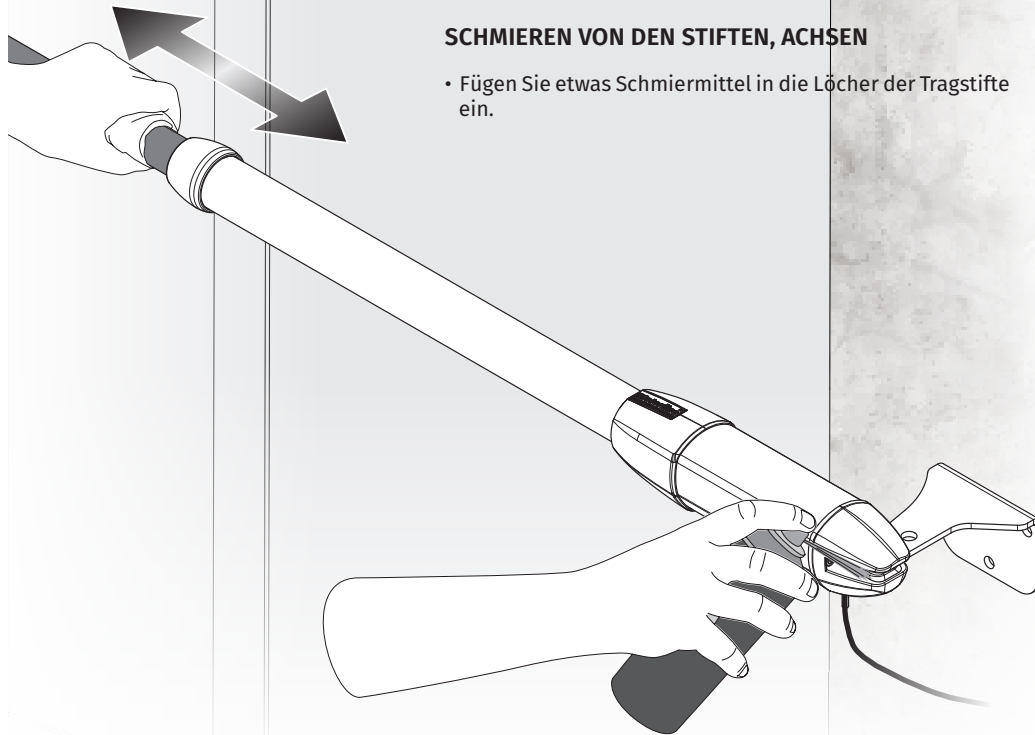

Diese Wartungen sollte ein mal Jahr, für den ordnungsgemäßen Betrieb der Automatisierung, durchgeführt werden.

07. KOMPONENTEN TEST

24V MOTOR

Um festzustellen welche Komponenten ein Problem bei der Installation des automatismus modells **24V** aufweisen, ist es manchmal notwendig, Tests mit direktem Anschluss an eine externe Stromversorgung (24V-Batterie) zu durchzuführen. In der Abbildung unten wird gezeigt, wie der anschluss erfolgen sollte.

HINWEISE:

- Um die Tests durchzuführen ist es nicht notwendig den Automatismus vom Standort, an dem er Installiert ist, zu entfernen, da auf diese Weise der Automatismus wenn er direkt an externe Batterie angeschlossen ist, richtig funktionieren kann.
- Wenn Sie die Kabel an eine 24V Batterie anschließen, muss der Motor in eine Richtung arbeiten. Um die Entgegengesetzte Richtung zu testen, tauschen Sie die Kabel, die an der Batterie angeschlossen sind.

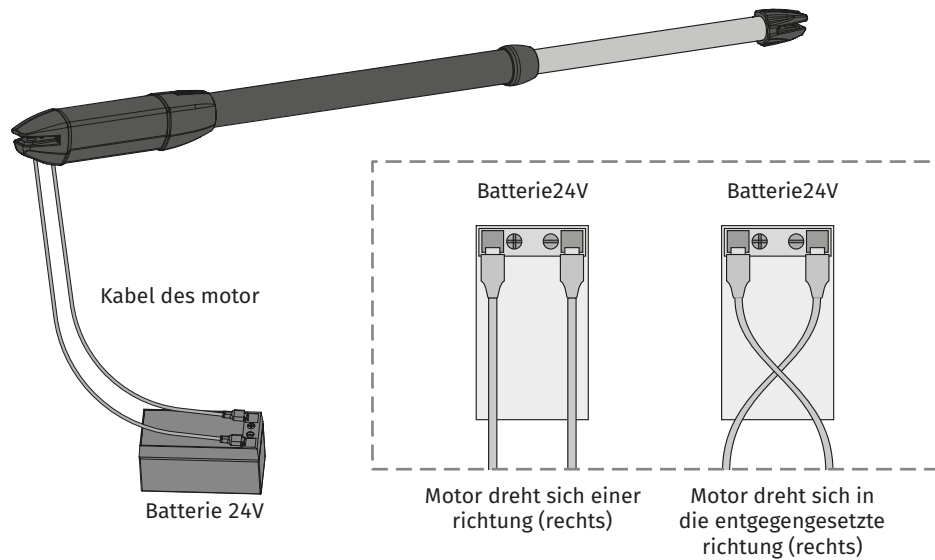

Alle Test müssen von spezialisierten Technikern durchgeführt werden, da diese mit einer großen Gefahr verbunden sind.